

SYSTÈME DE GUIDE GENERAL "T"

SYSTÈME DE GUIDE SEULEMENT - BANC DE SCIE VENDU SÉPARÉMENT



ITEM

#F-36 T-28 et

#F-36 T-52





GENERAL® INTERNATIONAL

8360 Champ-d'Eau, Montréal (Québec) Canada H1P 1Y3
Téléphone (514) 326-1161 • Fax (514) 326-5555 • www.general.ca

NOUS VOUS REMERCIONS d'avoir choisi le système de guide General "T" de General® MFRE. Ce guide a été soigneusement testé et inspecté avant de vous être expédié, et moyennant une utilisation et un entretien adéquats, il vous procurera un service fiable pendant de nombreuses années. Afin d'obtenir un rendement optimal et une utilisation sans problème, et d'optimiser votre investissement, veuillez prendre le temps de lire ce manuel avant d'assembler, d'installer et de l'utiliser.

Ce manuel vise à vous familiariser avec l'utilisation sécuritaire, les fonctions élémentaires et les caractéristiques de ce système de guide ainsi qu'avec le réglage, l'entretien et l'identification de ses parties et composantes. Il n'est pas conçu pour remplacer un enseignement théorique sur le travail du bois ni pour offrir à l'utilisateur une formation en la matière. En cas de doute concernant la sécurité d'une opération ou d'une procédure, demandez l'aide d'une personne qualifiée avant d'entamer le travail.

Une fois que vous avez lu ces instructions, conservez ce manuel aux fins de consultation ultérieure.

GARANTIE DE GENERAL® MFRE

Toutes les pièces des produits General® MFRE sont soigneusement testées et inspectées durant toutes les étapes de la production et chaque item est rigoureusement inspecté une fois l'assemblage terminé. En raison de son engagement envers la qualité et la satisfaction du consommateur, General® MFRE accepte de réparer ou de remplacer toute pièce qui, suite à l'examen, se révèle défectueuse quant au matériel et au fini d'exécution pour une période de 24 mois suivant la date d'achat. Pour se prévaloir de la garantie, l'acheteur doit retourner toutes les pièces défectueuses port payé à General® International Mfre. Ltée. Les réparations effectuées sans le consentement écrit de General® International annuleront la garantie.

Clause de non-responsabilité: L'information et les caractéristiques présentées dans ce manuel se rapportent à la machine telle qu'elle est sortie de l'usine au moment de mettre sous presse. En raison de son souci d'amélioration constante, General® MFRE se réserve le droit de modifier des composantes, des pièces ou des caractéristiques de la machine si cela est jugé nécessaire, sans préavis et sans obligation d'effectuer ces modifications sur les machines déjà vendues. On prend soin de s'assurer à l'usine que les caractéristiques et l'information présentées dans ce manuel correspondent à la machine avec laquelle il est fourni. Toutefois, en raison de commandes spéciales et de modifications

réalisées "hors de l'usine," une partie ou la totalité de l'information contenue dans ce manuel peut ne pas s'appliquer à votre machine. De plus, comme il se peut que plusieurs générations de ce modèle de système de guide General "T" et plusieurs versions de ce manuel soient en circulation, il est possible que ce manuel ne décrive pas exactement votre système de guide si vous possédez une version antérieure ou ultérieure. Si vous avez des doutes ou des questions, veuillez communiquer avec votre détaillant ou notre ligne de soutien technique et mentionner le numéro de modèle de votre item afin d'obtenir des éclaircissements.

Consignes de sécurité

Afin d'utiliser sécuritairement cette machine, veuillez prendre le temps de vous familiariser avec ses applications et ses restrictions, de même qu'avec les dangers éventuels. General® International renonce à toute garantie réelle ou implicite et se dégage de toute responsabilité en cas de blessure résultant d'une utilisation inadéquate de ses machines.

1. N'utilisez pas la scie lorsque vous êtes fatigué, distrait ou sous l'effet de la drogue, de l'alcool ou de tout médicament susceptible d'altérer les réflexes ou la vigilance.
2. Le lieu de travail doit être suffisamment éclairé, propre et exempt de débris.
3. Maintenez les enfants et les visiteurs à l'écart lorsque la scie est en marche; ne leur permettez pas de l'utiliser.
4. Empêchez les enfants et les utilisateurs non autorisés ou non surveillés de se servir de votre atelier et de toutes les machines qui s'y trouvent grâce à des cadenas, des interrupteurs électriques principaux et des interrupteurs à clés.
5. Soyez vigilant! Concentrez-vous sur votre travail. Un instant d'inattention peut entraîner des blessures graves.
6. Les fines particules de sciure de bois sont cancérigènes et représentent un danger pour la santé. Travaillez dans un endroit bien aéré et portez un dispositif de protection pour les yeux, les oreilles et les voies respiratoires.
7. Ne portez pas de vêtements amples, de gants, de bracelets, de colliers et de bijoux lorsque la scie est en marche.
8. Assurez-vous d'avoir retiré toutes les clés de réglage, les outils, les breuvages et autres objets de la machine ou de la surface de la table avant d'entamer le travail.
9. Gardez les mains à bonne distance de la lame de la scie et de toutes les pièces en mouvement. Utilisez un poussoir pour alimenter la pièce de travail et une brosse (pas les mains) pour enlever les copeaux et la sciure.
10. Assurez-vous que la lame de la scie est fermement bloquée et orientée dans la direction de coupe appropriée avant d'entamer le travail.
11. Utilisez une lame et des accessoires appropriés à la vitesse recommandée pour la pièce à travailler.
12. Assurez-vous que la lame tourne à plein régime avant d'entamer le travail.
13. Utilisez toujours une lame propre et bien affûtée. Une lame sale ou émoussée représente un danger et peut causer des accidents.
14. Ne forcez pas ou ne poussez pas trop fort la pièce de travail contre la lame. La scie fonctionnera de manière plus sécuritaire et plus efficace à la vitesse pour laquelle elle a été conçue.
15. Utilisez un appui approprié lors de la coupe de pièces dont la surface n'est pas plane. Maintenez toujours la pièce solidement contre le guide lors du sciage en long ou contre le guide à onglets lors du tronçonnage.
16. Afin de réduire les risques de blessures en cas de rebond d'une pièce de travail, ne vous installez jamais directement dans l'alignement de la lame ou dans la trajectoire éventuelle de rebond de la pièce.
17. Évitez de travailler dans une position inconfortable ou instable. Ne tendez pas le bras trop loin pendant la coupe; gardez les deux pieds sur le sol. Ne vous penchez jamais au-dessus de la lame et ne tirez pas la pièce de travail par-dessus la lame par derrière. Utilisez un appui de sortie ou demandez l'aide d'un assistant lors du sciage de longues pièces.
18. Maintenez les protège-lames en place et en état de marche. Si un protège-lame doit être retiré pour l'entretien ou le nettoyage, assurez-vous qu'il est bien fixé de nouveau avant d'utiliser la machine.
19. Ne laissez jamais la machine sous tension ou sans surveillance lorsque vous ne l'utilisez pas.
20. Si vous utilisez un dispositif d'alimentation automatique, arrêtez-le avant d'arrêter le banc de scie.
21. L'utilisation de pièces et d'accessoires NON recommandés par General® International peut causer un mauvais fonctionnement de la machine ou entraîner des blessures.
22. Ne montez jamais sur la machine. Vous risquez de subir de graves blessures si elle bascule ou si vous touchez la lame par inadvertance.
23. Débranchez toujours la machine avant de procéder à l'entretien courant, de remplacer des accessoires tels que la lame de la scie ou de procéder à l'entretien, au nettoyage ou au réglage, ou encore si la machine doit être laissée sans surveillance.
24. Assurez-vous que l'interrupteur est en position ARRÊT (OFF) avant de brancher la machine.
25. Assurez-vous que la machine est adéquatement mise à la terre. Si elle est munie d'une fiche à trois broches, celle-ci doit être insérée dans une prise à trois trous. Ne retirez jamais la troisième broche.

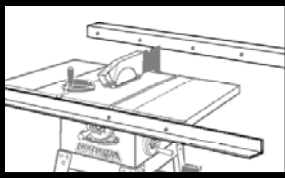

SYSTÈME DE GUIDE GENERAL "T"

DÉBALLAGE DES RAILS, DU GUIDE ET RETRAIT DES DISPOSITIFS DE PROTECTION EN CARTON AUX EXTRÉMITÉS

Le sac de pièces de fixation et le ruban à mesurer sont insérés dans l'une des extrémités du tube de guidage.

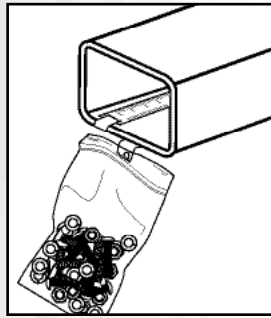

Les instructions, de même qu'un gabarit en L, se trouvent dans un sac en plastique.

Ne jetez pas ce gabarit. Il vous sera utile ultérieurement!

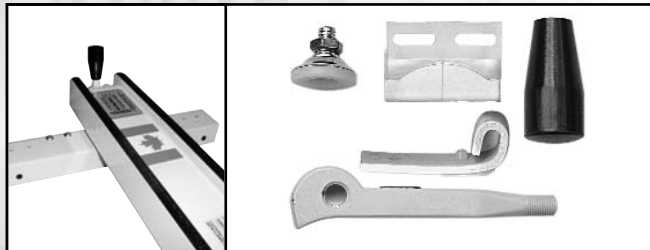
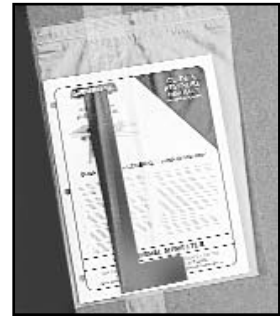

Le pied de fixation, l'indicateur, le bouton de la poignée de blocage, le pied excentrique et la poignée de blocage, ci-dessus, sont emballés avec le guide.

SAC DE PIÈCES DU T-28

SAC DE PIÈCES DU T-52

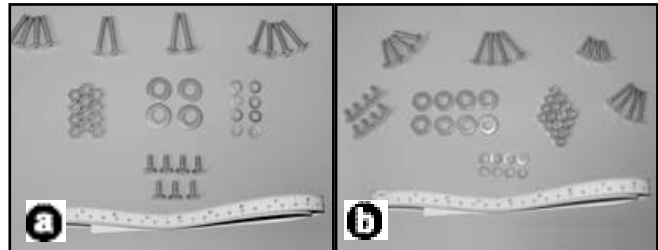

Pour les rails du guide standard T-28, le sac de pièces contient les éléments suivants, **a**. Pour les rails du guide pleine longueur T-52, le sac de pièces comprend ce qui est montré dans l'illustration **b**.

REMARQUE: Les sacs contiennent des pièces de fixation qui ne seront peut-être pas nécessaires lors de l'installation.

FIXATION DU RAIL DU GUIDE AVANT SUR LA SCIE

À l'aide du diagramme correspondant à votre modèle de scie et aux rails ci-dessous, placez 4 vis à tête fraisée plates, les rondelles de blocage et les écrous pour monter le rail sur l'avant de la scie. Ne serrez pas les écrous à fond pour l'instant.

T-28 POUR LES MODÈLES 50-175/185

Le diagramme ci-dessous indique de quelle manière les trous de vis du rail du guide avant T-28 sont alignés sur ceux de la scie 50-175 ou 50-185 de General International.

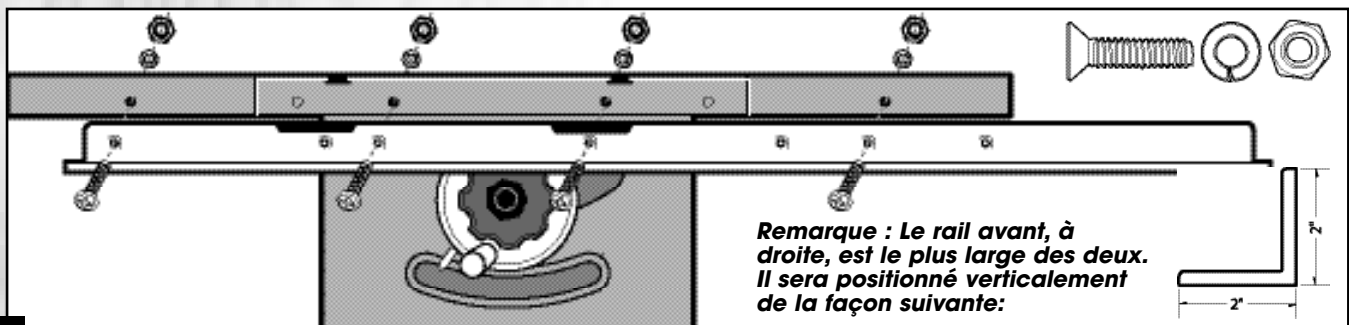

T-52 POUR LES MODÈLES 50-175 ET 80-185

Ce diagramme indique de quelle manière les trous des vis du rail du guide avant T-52 sont alignés sur ceux de la scie 50-175L ou 50-185L de General International.

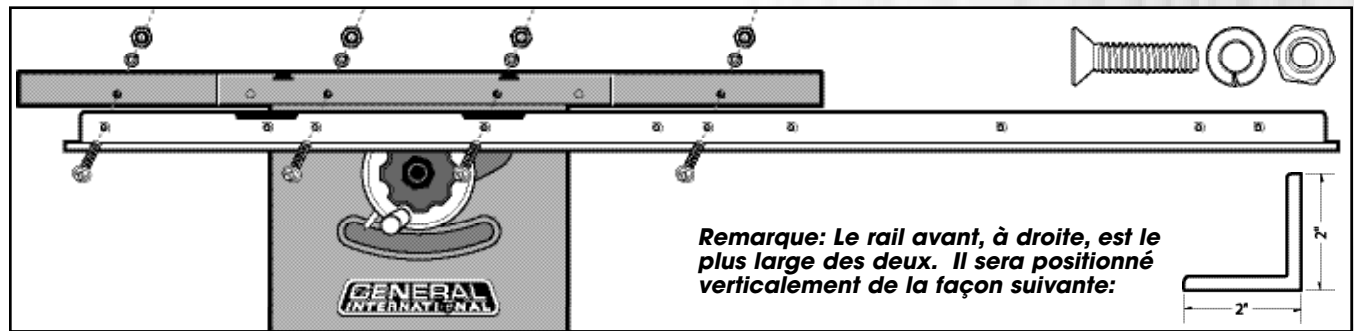

T-28 POUR LES MODÈLES 50-220 ET 50-220R

Le diagramme ci-dessous indique la manière dont les trous de vis du rail du guide avant T-28 sont alignés sur ceux de la scie 50-220C de General International.

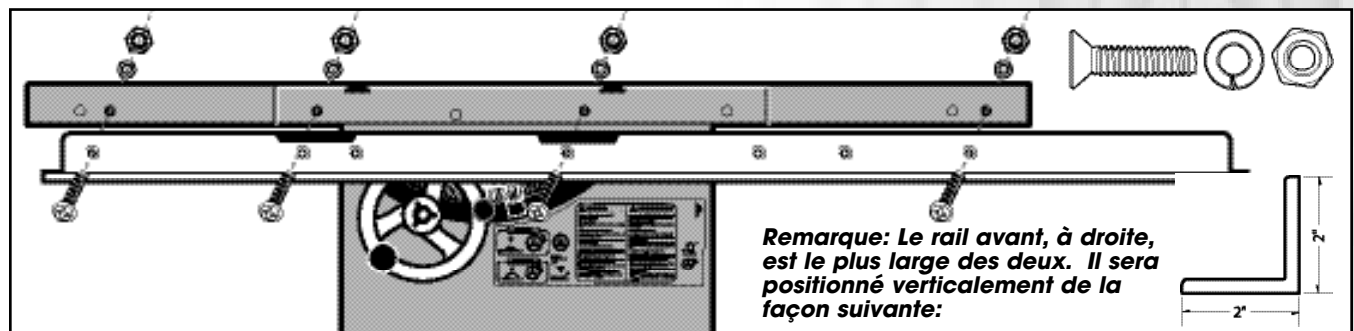

T-52 POUR LES MODÈLES 50-220 ET 50-220R

Le diagramme ci-dessous indique la manière dont les trous de vis du rail du guide avant T-52 sont alignés sur ceux de la scie 50-220CL de General International.

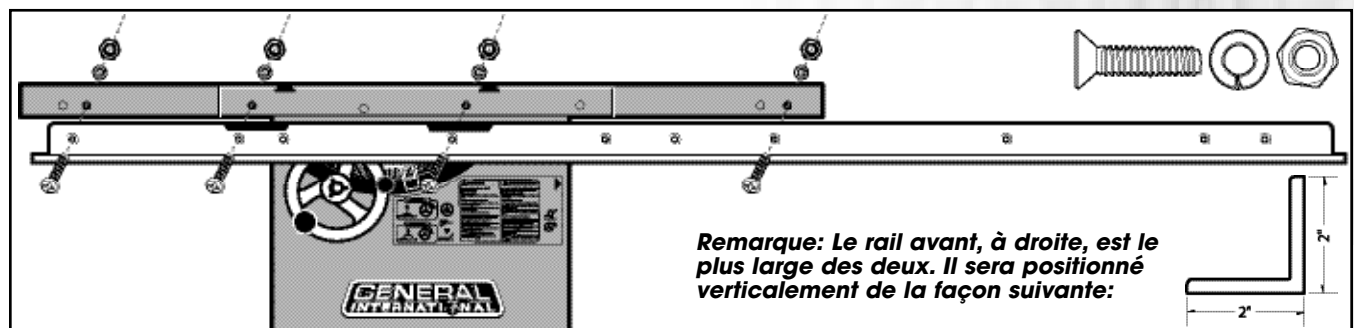

COMMENT FIXER LES RAILS DU GUIDE GENERAL "T" SUR UNE SCIE D'UN AUTRE FABRICANT: Si les trous prépercés du rail de General ne correspondent pas aux trous de la scie, nous vous recommandons de bloquer le guide contre la scie à l'aide du gabarit en L décrit à la page suivante et de percer de nouveaux trous à travers le métal mou (fonte) de la scie plutôt que celui des rails en acier. Commencez par une mèche pilote de petit calibre, puis utilisez une mèche de 1/4" pour achever les trous.

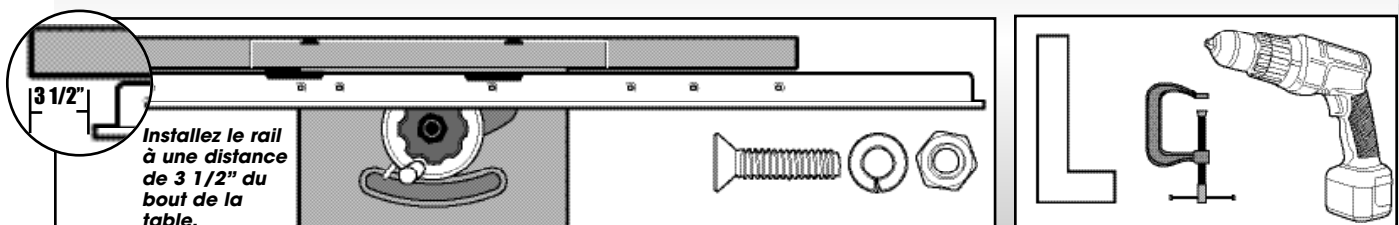



Placez le gabarit en L de la façon indiquée à l'extrême-droite **a**, sur le dessus de la table. Ajustez la hauteur du rail jusqu'à ce que le bas du gabarit soit de niveau avec le châssis du rail. Maintenez fermement les écrous avec une clé 7/16" et serrez les deux vis aux extrémités (droite et gauche) du rail. Serrez les vis du centre seulement après avoir revérifié la hauteur du rail à l'aide du gabarit en L sur toute sa longueur ainsi qu'aux deux extrémités.

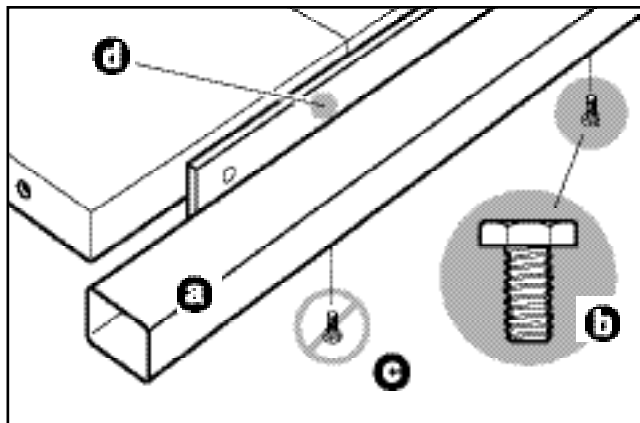

Montez le tube de guidage, **a**, sur le rail du guide avant en serrant 4 des 5 boulons à tête hexagonale, **b**, sur le dessous du rail. Pour l'instant, laissez de côté le premier boulon, **c**, à l'extrême-gauche du rail, car c'est à cet endroit que vous fixerez l'interrupteur marche-arrêt (On/Off) (voir le manuel de la scie).

Remarque: lorsque le tube est fixé, il y a un jeu d'environ 1 pouce entre ce dernier et le rail, **c**, sur lequel une partie du guide glissera.

Remarque: si vous installez le système de guide General T sur une scie d'un autre fabricant, vous pourrez peut-être fixer tous les boulons à tête hexagonale (5), à moins que l'interrupteur marche-arrêt (On/Off) doive être fixé sur le rail avant au même endroit que le nôtre.

FIXATION DU RAIL DU GUIDE ARRIÈRE SUR LA SCIE

À l'aide du diagramme correspondant à votre modèle de scie et aux rails ci-dessous, placez 4 vis phillips à tête cylindrique, rondelles de blocage et écrous pour monter le rail arrière à l'arrière de la scie. Ne serrez pas les écrous à fond pour l'instant.

POUR LES MODÈLES 50-175 ET 50-185

Ici, les trous de boulon dans les rails du guide arrière T-28 (au-dessus) et T-52 sont illustrés avec les trous auxquels ils correspondent sur un banc de scie General International. Rappelez-vous que si vous utilisez des rails de guide General T avec la scie d'un fabricant concurrent, vous devrez peut-être percer des trous sur mesure sur votre scie afin de l'ajuster.

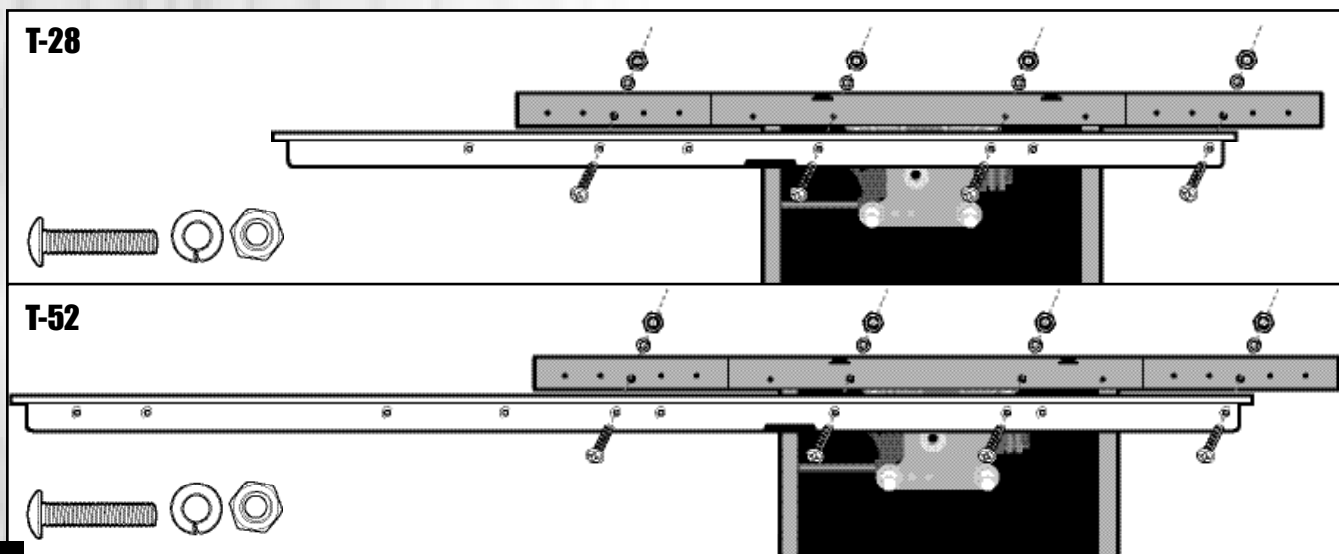

POUR LES MODÈLES 50-220 ET 50-220R

Ici, les trous de boulon dans les rails du guide arrière T-28 (au-dessus) et T-52 sont illustrés avec les trous auxquels ils correspondent sur un banc de scie General International. Rappelez-vous que si vous utilisez des rails de guide General T avec la scie d'un fabricant concurrent, vous devrez peut-être percer des trous sur mesure sur votre scie afin de l'ajuster.

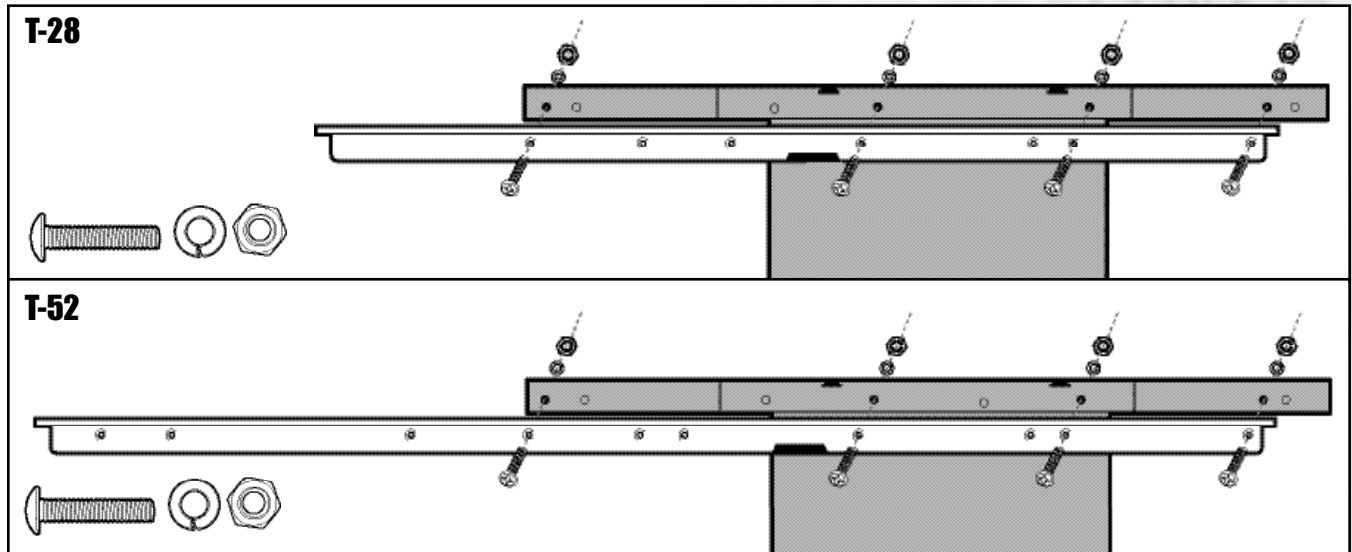

Utilisez une règle pour vous assurer que le dessus du rail arrière est $7/16''$ plus bas que le dessus de table. Serrez d'abord les écrous sur le côté gauche et sur le côté droit, puis serrez le reste.

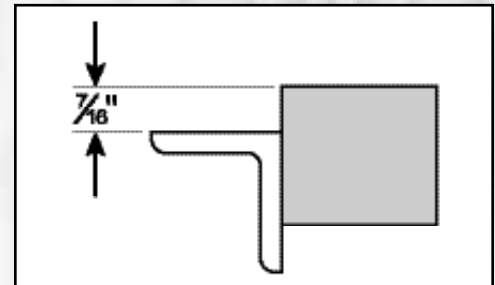

MONTAGE DU MÉCANISME DE BLOCAGE DU GUIDE

1. Installez le pied excentrique, **d**, (la boucle du haut dirigée vers vous) en y insérant la plus petite paire de boulon et d'écrou, **b**, et en serrant l'écrou.
2. Montez la poignée de blocage, **c**, (l'aimant noir orienté vers le haut) en y insérant la plus grande paire de boulon et d'écrou, **e**, et en serrant l'écrou.

Important: Ne serrez pas trop fort les boulons sinon le pied et la poignée ne pourront pas tourner librement.

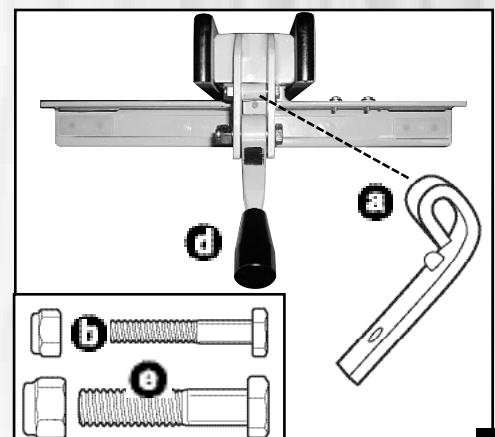

MONTAGE DE LA BÉQUILLE À L'ARRIÈRE DU GUIDE

1. Placez une des grandes rondelles, **(a)**, sur la vis de la béquille, insérez le pied dans le trou au bas de l'extrémité arrière du guide, **(b)**, et fixez-le à l'aide de l'écrou. Afin d'éviter de vous égratigner les articulations sur les deux vis qui dépassent, **(c)**, posez un bout de ruban adhésif sur la clé pour maintenir l'écrou en place pendant que vous accédez à l'endroit voulu.

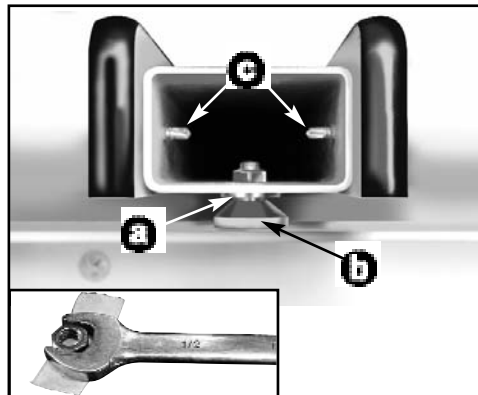

VÉRIFICATION DE L'ALIGNEMENT DU GUIDE

1. Pour effectuer des coupes de refente satisfaisantes, le guide doit être parfaitement aligné sur la lame de la scie.

Si ce n'est pas fait, installez une lame et élevez-la le plus possible.

Faites glisser le côté gauche du guide vers le bout, contre le côté droit de la lame de la scie. Assurez-vous que les deux sont parallèles.

Un test encore plus efficace consiste à glisser le guide par-dessus la fente en T droite sur le dessus de table de la façon indiquée dans le diagramme de droite, **(a)**. Bloquez la poignée du guide vers le bas et vérifiez visuellement si le guide est parallèle à la rainure en T sur toute sa longueur.

De plus, vous pouvez placer un petit morceau de bois de 3/4" d'épaisseur, **(d)**, à la verticale dans la rainure en T et le faire glisser de l'avant vers l'arrière en vérifiant sa distance à partir du côté gauche du guide.

2. Si le guide n'est pas parallèle, on peut le régler à l'aide d'une clé hexagonale afin de tourner une vis ou les deux, **(c)** ou **(d)**. Effectuez cet ajustement (un huitième à un quart de tour à la fois) sinon vous dépasserez rapidement l'ajustement désiré.
3. La vérification finale pour savoir si tout est parallèle est effectuée au moyen d'une coupe en long sur un morceau de bois contre le guide. Si l'extrémité arrière de la pièce présente des traces de brûlure noirâtres, le guide n'est pas parallèle à la lame et il doit être réajusté.

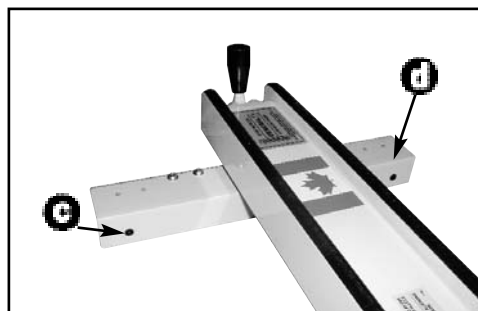
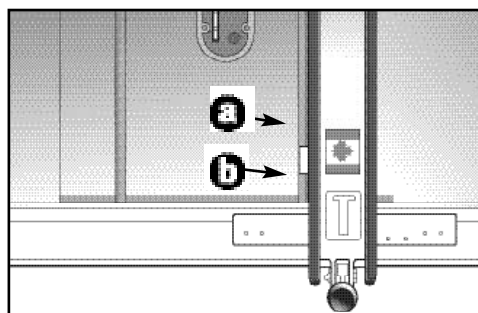

Remarque: Il est bon de révéifier périodiquement l'alignement du guide avec la lame.

MONTAGE DE L'INDICATEUR ET DU RUBAN À MESURER

1. Faites glisser le guide de façon à ce qu'il touche la lame de la scie, **(a)**. Verrouillez le guide vers le bas à l'aide de la poignée de blocage, **(c)**.
2. Montez l'indicateur en plastique, **(b)**, en retirant les deux vis de la tête du guide, en vous assurant que les deux fentes de vis de l'indicateur sont centrées sur les trous de vis et remplacez les vis en les serrant solidement, mais pas trop fort.
3. Faites un trait au crayon sur le tube de guidage, dans l'axe de la marque du centre de l'indicateur, **(c)**.

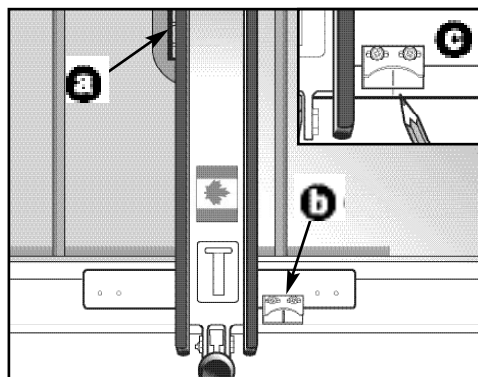

MONTAGE DE L'INDICATEUR ET DU RUBAN À MESURER (SUITE)

Retirez la pellicule blanche à l'arrière du ruban à mesurer et posez-le soigneusement le long du tube de guidage en utilisant votre trait de crayon comme point de départ du ruban.

Le ruban doit être positionné à environ 1/4 de pouce du bord avant du tube de guidage.

Afin d'obtenir des mesures précises, on doit placer le ruban parallèlement au tube de guidage.

N'enlevez qu'un pouce de la pellicule arrière à partir du début du ruban et collez cette partie du ruban. Ensuite, retirez le reste de la pellicule, tirez sur le ruban à mesurer en le tendant jusqu'à l'extrémité du tube de guidage et posez-le soigneusement contre le tube.

Coupez l'excédent de ruban à l'aide d'un couteau ou de ciseaux.

Remarque: Vérifiez à nouveau et, au besoin, ajustez de nouveau l'indicateur par rapport au point zéro du ruban à mesurer lorsque vous remplacez les lames. Les lames sont de différentes épaisseurs, ce qui peut décaler l'indicateur de quelques fractions.

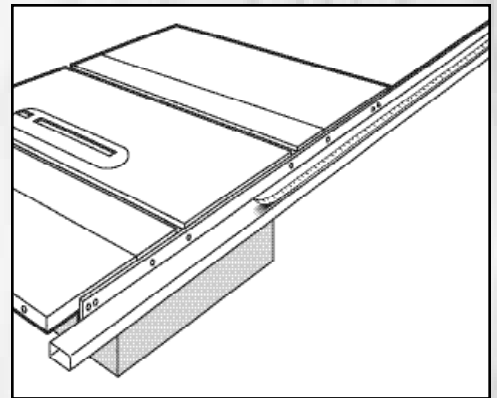

VÉRIFICATION DE LA MISE À NIVEAU DU TUBE DE GUIDAGE

Remarque: Dans de rares cas, la surface supérieure du tube de guidage, sur lequel glisse le guide, peut ne pas être parallèle au dessus du banc de scie, **ⓐ**. Cela peut causer de la friction lorsqu'on fait glisser le guide et peut endommager l'indicateur ou le ruban à mesurer.

Pour corriger la situation:

1. Retirez le tube de guidage.
2. Placez 2 à 4 couches de ruban adhésif le long du bord arrière (ou avant) du rail, **ⓐ**, au besoin, afin d'éliminer le jeu du tube de guidage.
3. Remplacez le tube de guidage et vérifiez s'il est parallèle.

Si vous constatez que le tube de guidage n'est pas parallèle au dessus de table de gauche à droite, vous devez :

1. Vous reporter à la section II, desserrer les vis sur le rail avant et utiliser de nouveau le gabarit en L afin de vous assurer que le rail est à la bonne hauteur du début à la fin.
2. Reserrez les vis et remplacez le tube de guidage.

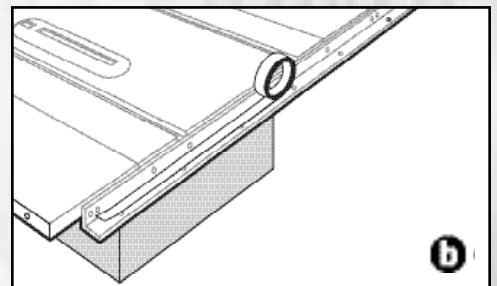
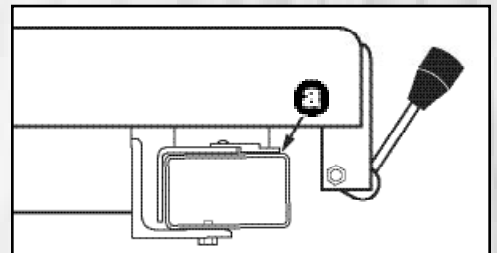

EFFECTUEZ DES COUPES D'ESSAIS AFIN DE VÉRIFIER L'EXACTITUDE DE L'INDICATEUR

1. Une fois que le ruban à mesurer est installé et que le guide est parfaitement parallèle à la lame et au dessus de table, vérifiez la ligne centrale de l'indicateur par rapport au point zéro du ruban. Au besoin, desserrez les deux vis pour faire glisser l'indicateur à gauche ou à droite dans la bonne position.
2. Pour effectuer la vérification finale, glissez le guide à droite de façon à ce que l'indicateur indique le repère de 2 pouces. Utilisez un déchet de bois pour effectuer plusieurs sciages en long. Si les morceaux coupés n'ont pas une largeur exacte de 2 pouces, ajustez de nouveau l'indicateur.

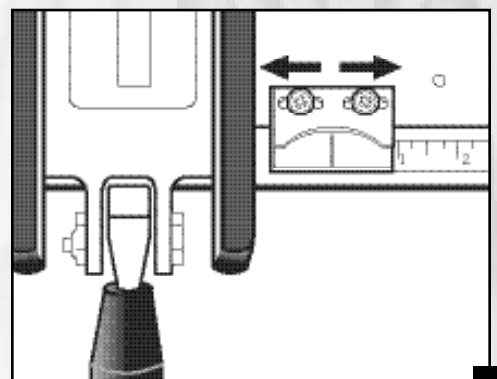

ENTRETIEN DU GUIDE ET DU RAIL

Assurez-vous que le guide et les rails sont propres et libres d'obstacles. Ne forcez pas. Si le guide ne glisse pas facilement, arrêtez et vérifiez s'il n'est pas obstrué.

Une accumulation de poix, de sève ou de résidu de colle causée par la coupe en long de panneaux agglomérés a tendance à retenir la sciure, ce qui rend le guide et les rails collants et les empêche de glisser librement.

Il est très dangereux d'effectuer des coupes de refente contre un guide encrassé et collant, car un effet de rebond peut se produire ou la pièce de travail et la lame peuvent se coincer.

Un nettoyage périodique à l'aide d'un chiffon légèrement imbibé permettra au système de guide General T de rester propre et de fonctionner en douceur. Il est recommandé de polir légèrement le guide de temps à autre avec une petite quantité de cire en pâte. Un lubrifiant à base de téflon ou de silicone, habituellement vendu en aérosol, constitue un choix judicieux.

ACCESSOIRES OPTIONNELS RECOMMANDÉS POUR LE SYSTÈME DE GUIDE

Nous offrons une vaste gamme de produits pour vous aider à augmenter la productivité, la précision et la sécurité lorsque vous utilisez la machine. Voici quelques accessoires parmi d'autres que vous pouvez vous procurer chez votre détaillant local General® International.



#50-105, RALLONGE DE TABLE 27" X 36"
#50-115, PATTES (JEU DE 2 PATTES EN ACIER)

Si vous vous êtes procuré le système de rail de guide T-52 pleine longueur, nous vous recommandons fortement d'acheter et d'installer notre rallonge de table #50-105 - 27" x 36" et les pattes pour cette rallonge #50-115.

L'avantage des rails plus longs, c'est qu'ils permettent à l'utilisateur de refendre des feuilles de contreplaqué et des panneaux plus grands.

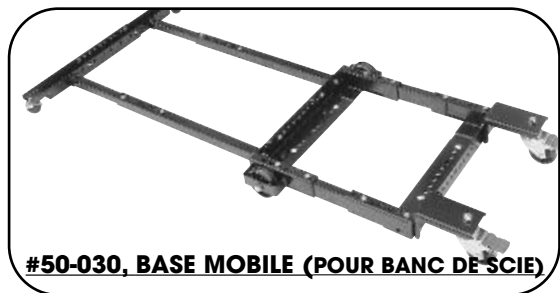

#50-030, BASE MOBILE (POUR BANC DE SCIE)

Vous pouvez considérer également l'acquisition de notre base mobile modèle 50-030. Spécialement conçue pour les scies équipées de rallonges de table et de pattes.

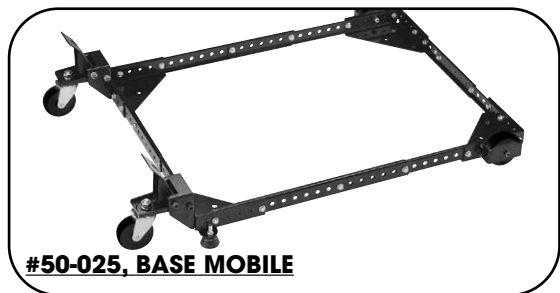

#50-025, BASE MOBILE

Notre base mobile standard modèle 50-025 peut être utilisée dans les cas où un support complet n'est pas nécessaire.

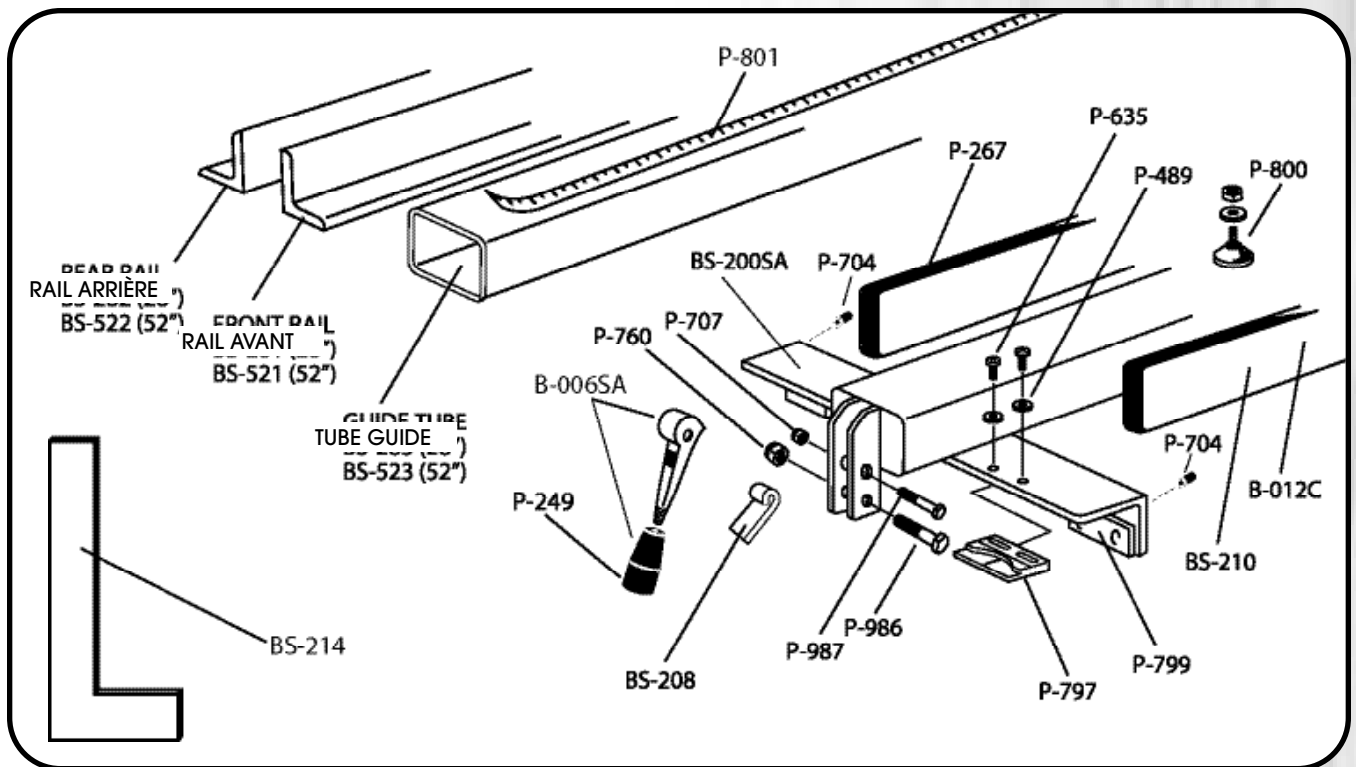

LISTE DE PIÈCES SYSTÈME DE GUIDE GENERAL T

PIÈCE NO.	DESCRIPTION	SPECIFICATION	QTÉ
BS-200SA	GUIDE		1
BS-006SA	ENSEMBLE POUR LE PIED ET LA POIGNÉE		1
BS-208	PIED EXCENTRIQUE		1
B-012C	PANNEAU LATÉRAL POUR GUIDE 36"		2
BS-210	COUVERCLE DU GUIDE EN ARBORITE POUR F-36		2
P-249	POIGNÉE 35 C TROU	3/8" -24	1
P-267	MOULAGE EN "T" NOIR	1/8" x 1/2"	80
P-489	RONDELLE PLATE	3/16" SAE	2
P-369	VIS AUTOPERCEUSE - NON ILLUSTRÉ	10 - 16 3/4" HEX. HD 5/16"	12
P-635	VIS À TÊTE RONDE	10 - 32 x 3/8"	2
P-760	VIS À TÊTE HEXAGONALE	1/4" - 20 x 1 3/4"	1
P-987	ÉCROU 3/8" -16 (BAGUE DE NYLON)		1
P-986	ÉCROU 1/4" -20 (BAGUE DE NYLON)	7/16"	1
P-704	VIS DE RÉGLAGE (POUR ALIGNEMENT DU GUIDE)	6/8" - 16 X 5/16"	2
P-799	COUSSINETS DE NYLON		7
P-797	INDICATEUR DE PRÉCISION		1
P-707	VIS À TÊTE HEXAGONALE	3/8" - 16 x 1 3/4"	1
P-800	PATTE AJUSTABLE		1
BS-282	RAIL ARRIÈRE POUR GUIDE DE T-28 (28")		1
BS-522	RAIL ARRIÈRE POUR GUIDE DE T-52 (52")		1
BS-281	RAIL AVANT POUR GUIDE DE T-28 (28")		1
BS-521	RAIL AVANT POUR GUIDE DE T-52 (52")		1
BS-283	GUIDE POUR T-28 (28")		1
BS-523	GUIDE POUR T-52 (52")		1
BS-214	GABARIT EN "L" POUR F-36		1
P-801	RUBAN GRADUÉ AUTO-COLLANT		1

F-36 - SYSTÈME DE GUIDE COMPLET ASSEMBLÉ

T-28 - ENSEMBLE COMPLET DE RAIL POUR GUIDE T-28 (28")

T-52 - ENSEMBLE COMPLET DE RAIL POUR GUIDE T-52 (52")

SYSTÈME DE GUIDE GENERAL "T"

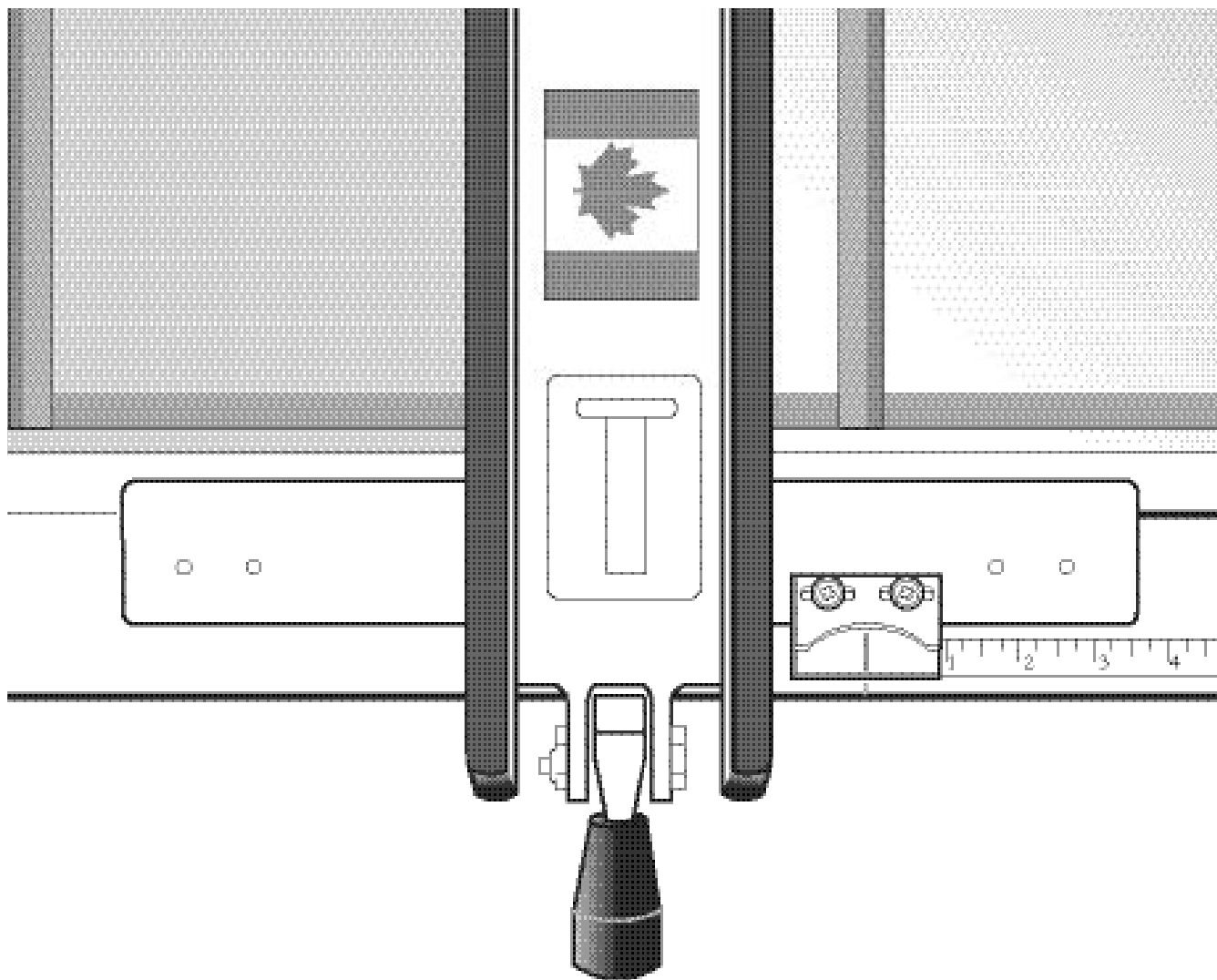

**8360, Champ-d'Eau, Montréal (Québec)
Canada H1P 1Y3**

Tél.: (514) 326-1161

Fax : (514) 326-5565 Pièces et Services

Fax : (514) 326-5555 Bureau des commandes

orderdesk@general.ca

www.general.ca

IMPORTANT: Lorsque vous commandez des pièces de remplacement, veuillez indiquer le numéro du modèle de la machine ainsi que le numéro de pièce que vous pouvez facilement repérer dans le présent manuel. Donnez une brève description de la pièce et indiquez la quantité de chacun des items.