

CARACTÉRISTIQUES

- Tête, colonne et base ultra-robustes en fonte d'acier pour une constance de roulement, sans vibrations.
- La tête est montée sur des glissières à queue d'aronde usinées avec précision - sa course est contrôlée par un cylindre amortisseur au gaz pour une opération en douceur.
- Double butée de profondeur pour le contrôle de la profondeur de l'avance descendante et de la course ascendante.
- Grande poignée d'alimentation avec bras à positions multiples pour un meilleur effet de levier et un meilleur contrôle de l'avance descendante.
- Comprend une butée ajustable pour la pièce de travail et une serre de retenue.
- Moteur totalement fermé et ventilé avec condensateur de démarrage pour une mise en marche en douceur et une durée de vie prolongée.
- Interrupteur à l'épreuve de la poussière avec grand bouton d'arrêt style champignon et dispositif de verrouillage de sécurité pour prévenir une mise en marche non intentionnelle de la machine.
- Comprend des bagues d'adaptation permettant l'installation de bédanes avec tige de 5/8" et de 3/4".
- Grande table avec rallonges télescopiques pour un support accru de la pièce de travail.
- Les rouleaux en caoutchouc non marquant de la table retiennent fermement la pièce contre le guide.
- Porte-outils pratique.
- Ensemble de bédanes et forets 1/4", 5/16", 3/8" et 1/2" inclus.

SPÉCIFICATIONS

CAPACITÉ DU BÉDANE

1/4" À 5/8" (6 À 16 MM)

COURSE MAXIMALE DU BÉDANE

5" (127 MM)

DISTANCE DU GUIDE AU CENTRE DU BÉDANE

4" (101 MM)

DISTANCE DU FORET À LA TABLE

(BÉDANE 1/4")

5" (127 mm)

CAPACITÉ DU MANDRIN

1/2" (13 MM)

DIMENSIONS DU GUIDE

13 15/16" X 2 15/16" (355 MM X 75 MM)

DIMENSIONS DE LA TABLE

14 1/4" X 11 1/8" (362 X 283 MM)

DIMENSIONS DE LA BASE

15 9/16" x 17 1/8" (396 x 435 MM)

HAUTEUR TOTALE

24 3/8" (620 MM)

VITESSE DE L'ARBRE

1720 TR/MIN

MOTEUR

1/2 CV, 110 V, 1 PH, 6 A

POIDS

99 LBS (45 KG)

MORTAISEUSE À BÉDANE 5/8"

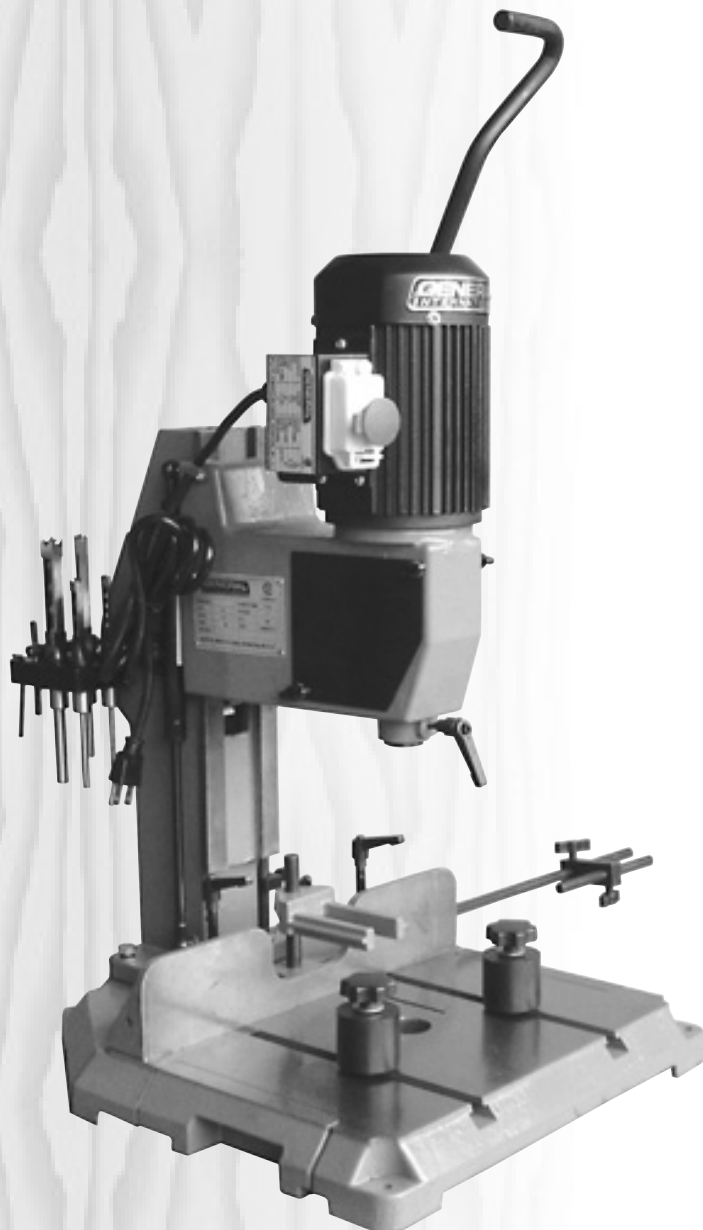

MODÈLE #75-040 MI





GENERAL® INTERNATIONAL

8360 Champ-d'Eau, Montréal (Québec) Canada H1P 1Y3
Téléphone (514) 326-1161 • Télécopieur (514) 326-5555 • www.general.ca

NOUS VOUS REMERCIONS d'avoir choisi la mortaiseuse à bédane 5/8", modèle 75-040 M1 de General® International. Cette machine a été soigneusement testée et inspectée avant de vous être expédiée, et moyennant une utilisation et un entretien adéquats, elle vous procurera un service fiable pendant de nombreuses années. Pour votre propre sécurité, ainsi que pour assurer un rendement optimal et une utilisation sans problèmes de votre machine afin de maximiser votre investissement, veuillez prendre le temps de lire ce manuel avant d'assembler, d'installer et d'utiliser cette machine.

Ce manuel vise à vous familiariser avec l'utilisation sécuritaire, les fonctions élémentaires et les caractéristiques de cette mortaiseuse, ainsi qu'avec le réglage, l'entretien et l'identification de ses parties et composantes. Il n'est pas conçu pour remplacer un enseignement théorique sur le travail du bois, ni pour offrir à l'utilisateur une formation en la matière. En cas de doute concernant la sécurité d'une opération ou d'une procédure à effectuer, demandez l'aide d'une personne qualifiée avant de procéder.

Une fois que vous aurez lu les instructions contenues dans ce manuel, conservez-le pour fins de consultation ultérieure.

Clause de non-responsabilité: L'information et les caractéristiques présentées dans ce manuel, au moment de le mettre sous presse, se rapportent à la mortaiseuse telle qu'elle est à sa sortie de l'usine. En raison de son souci d'amélioration constant, General® International se réserve le droit de modifier les composantes, les pièces ou les caractéristiques de la mortaiseuse si cela est jugé nécessaire, ce sans préavis et sans obligation d'effectuer ces modifications sur les mortaiseuses déjà vendues. À l'usine, nous nous assurons que l'information présentée dans ce manuel correspond à l'item avec lequel il est fourni. Toutefois, dans les cas de comman-

des spéciales et de modifications réalisées hors de l'usine, une partie ou la totalité de l'information contenue dans ce manuel peut ne pas s'appliquer à votre item. De plus, comme il se peut que plusieurs générations de ce modèle de mortaiseuse et plusieurs versions de ce manuel soient en circulation, il est possible que le présent manuel ne décrive pas exactement votre item. Si vous avez des doutes ou des questions, veuillez communiquer avec votre détaillant ou notre ligne de soutien technique et mentionnez le numéro de modèle et le numéro de série de votre mortaiseuse afin d'obtenir des éclaircissements.

GARANTIE DE GENERAL® ET GENERAL® INTERNATIONAL

Toutes les composantes des machines de General®, General® International et Excalibur by General International® sont soigneusement inspectées et testées durant chacune des étapes de production, et chaque unité est inspectée en profondeur une fois l'assemblage terminé.

Garantie Limitée à vie

En raison de notre engagement envers la qualité et la satisfaction du client, General® et General® International acceptent de réparer ou de remplacer toute pièce qui, après examen, révèle un défaut de matériau ou de fabrication. Cette garantie ne s'applique qu'au premier acheteur, ce pour la durée de vie de l'outil. Cependant, la Garantie Limitée à Vie ne couvre aucun produit utilisé à des fins de production professionnelle ou commerciale, ni à des applications industrielles ou éducatives. Ces cas sont couverts par notre Garantie Standard Limitée de 2 ans seulement. La Garantie Limitée à Vie est également sujette aux conditions et exceptions listées ci-dessous.

Garantie Standard Limitée de 2 ans

Tous les produits non couverts par notre garantie à vie, incluant les produits utilisés à des fins commerciales, industrielles ou éducatives, sont garantis pour une période de 2 ans (24 mois) à partir de la date d'achat. General® et General® International acceptent de réparer ou de remplacer toute pièce qui, après examen, révèle un défaut de matériau ou de fabrication. Cette garantie ne s'applique qu'au premier acheteur, ce pour une période de deux ans, et est sujette aux conditions et exceptions listées ci-dessous.

Demande de Réclamation

Pour présenter une demande de réclamation en vertu de notre Garantie Standard Limitée de 2 ans, ou en vertu de notre Garantie Limitée à Vie, toute pièce, composante ou machinerie défectueuse doit être retournée, port payé, à General® International, ou encore à un distributeur, un centre de réparation ou tout autre emplacement situé près de chez vous et désigné par General® International. Pour plus d'informations ou si vous avez besoin d'aide pour remplir une demande de réclamation, contactez notre département de service au 1-888-949-1161 ou adressez-vous à votre distributeur local.

Une copie de la preuve d'achat originale ainsi qu'une lettre (un formulaire de réclamation de garantie peut vous être fourni sur demande par General® International ou par un distributeur agréé) spécifiant clairement le modèle et le numéro de série de l'unité (si applicable), et faisant état de la plainte ou du défaut présumé, doivent être jointes au produit retourné.

CONDITIONS ET EXCEPTIONS:

Cette couverture ne s'applique qu'au premier acheteur. Un enregistrement préalable de la garantie n'est pas requis. Par contre, une preuve d'achat – soit un copie du coupon de caisse ou du reçu original, sur lequel figurent la date et le lieu d'achat ainsi que le prix payé – doit être fournie lors de la réclamation.

La Garantie ne couvre pas les défaillances, bris ou défauts qui, après examen par General® ou General® International, sont considérés comme étant directement ou indirectement causés par ou résultant de: une utilisation incorrecte, un entretien inadéquat ou l'absence d'entretien, un usage inapproprié ou abusif, la négligence, un accident, des dommages survenus durant la manutention ou le transport, ou encore l'usure normale ou la détérioration des pièces et composantes considérées, de façon générale, comme étant des consommables.

Les réparations effectuées sans le consentement écrit de General® International annuleront toute garantie.

TABLE DES MATIÈRES

Consignes de sécurité	5	Opérations de base	13-14
Installations électriques	6	Entretien	15-16
Instructions de mise à la terre	6	Entretien périodique	15
Exigences du circuit	6	Aiguisage des bédanes et forets	15
Rallonges électriques	6	Lubrification	15
		Entretien requis	16
Identification des pièces et composantes principales	7	Accessoires optionnels recommandés ...	16
Fonctions de base	8	Diagramme	17
Déballage	8	Liste des pièces	28
Contenu de l'emballage	8	Pour nous joindre	20
Nettoyage	8		
Instructions d'assemblage	9-11		
Installation	9		
Installation permanente	9		
Levez la tête de la mortaiseuse	9		
Installez la butée de la pièce de travail	9		
Installez la poignée d'alimentation	10		
Installez le porte-outils	10		
Installez un ensemble bédane et foret	10		
Alignez le bédane avec le guide	11		
Ajustements et contrôles de base	12-13		
Branchement à une source d'alimentation ...	12		
Interrupteur marche/arrêt	12		
Réglage de la butée de profondeur	12		
Rallonges de table	13		

CONSIGNES DE SÉCURITÉ

Afin d'utiliser cette machine de façon sécuritaire, veuillez prendre le temps de vous familiariser avec ses possibilités et ses limites, de même qu'avec les dangers qu'elle présente. General® International renonce à toute garantie réelle ou implicite et se dégage de toute responsabilité en cas de blessure résultant d'une utilisation inadéquate de ses machines.

1. N'utilisez pas la mortaiseuse lorsque vous êtes fatigué, distrait ou sous l'effet de la drogue, de l'alcool ou de tout médicament susceptible d'altérer les réflexes ou la vigilance.
2. L'aire de travail doit être bien éclairée, propre et exempte de débris.
3. Tenez les enfants et les visiteurs à l'écart lorsque vous utilisez la mortaiseuse; ne leur permettez pas de l'utiliser.
4. Empêchez les enfants et les utilisateurs non autorisés ou non supervisés de se servir de votre atelier et des machines qui s'y trouvent à l'aide de cadenas, d'interrupteurs électriques principaux et d'interrupteurs à clé.
5. **Soyez vigilant!** Concentrez-vous sur votre travail. Un instant d'inattention peut entraîner des blessures graves.
6. Les fines particules de bois sont cancérigènes et représentent un danger pour la santé. Travaillez dans un endroit bien aéré et, si possible, servez-vous d'un capteur de poussière. Portez un dispositif de protection pour les yeux, les oreilles et les voies respiratoires.
7. Ne portez pas de vêtements amples, de gants, de bracelets, de colliers ou autres bijoux lorsque vous utilisez la mortaiseuse.
8. Assurez-vous que les clés de réglage, les outils, les boisons et autres objets encombrants sont retirés de la machine ou de la surface de la table avant d'entamer le travail.
9. Gardez les mains à bonne distance du mandrin, du bédane et du foret, ainsi que de toutes les autres pièces en mouvement. Utilisez une brosse (pas les mains) pour enlever les copeaux et la sciure.
10. Assurez-vous que le bédane et le foret sont solidement installés dans le mandrin avant de commencer le travail.
11. Assurez-vous que le foret tourne à plein régime avant commencer à mortaiser.
12. Utilisez toujours un bédane et un foret propre et parfaitement affûté. Des bédane et des forets émoussés ou sales représentent un danger et peuvent entraîner des accidents.
13. Utilisez un support additionnel si la pièce à travailler est irrégulière.
14. Ne forcez pas le matériel. La mortaiseuse fonctionnera de manière plus sécuritaire et plus efficace à la vitesse pour laquelle elle a été conçue.
15. Évitez de travailler dans une position inconfortable ou instable. Gardez les deux pieds au sol.
16. Ne laissez jamais la machine sous tension ou sans surveillance lorsque vous ne l'utilisez pas.
17. L'utilisation de pièces et d'accessoires non recommandés par GENERAL® INTERNATIONAL peut causer un mauvais fonctionnement de la machine ou entraîner des blessures.
18. Ne montez jamais sur la machine. Vous risquez de subir de graves blessures si elle bascule ou si vous touchez le bédane ou le foret par inadvertance.
19. Débranchez toujours la machine avant de procéder à l'entretien courant ou avant de changer des accessoires tels que l'ensemble bédane et foret, avant d'effectuer toute maintenance ou nettoyage, ou encore si la machine doit être laissée sans surveillance.
20. Assurez-vous que l'interrupteur est en position ARRÊT «OFF» avant de brancher la machine.
21. Assurez-vous que la machine est adéquatement mise à la terre. Si elle est munie d'une fiche à trois broches, celle-ci doit être insérée dans une prise à trois trous. Ne retirez jamais la troisième broche.
22. N'utilisez jamais cette mortaiseuse à des fins autres que celles pour lesquelles elle a été conçue. Si elle est utilisée à d'autres fins, GENERAL® INTERNATIONAL renonce à toute garantie réelle ou implicite et se dégage de toute responsabilité en cas de blessure résultant d'une utilisation inadéquate de la machine.



INSTALLATIONS ÉLECTRIQUES



AVANT DE BRANCHER LA MACHINE À LA SOURCE D'ALIMENTATION, ASSUREZ-VOUS QUE LE VOLTAGE DU BLOC D'ALIMENTATION CORRESPOND AU VOLTAGE INDICÉ SUR LA PLAQUE D'IDENTIFICATION DU MOTEUR. LE BRANCHEMENT DE CETTE MACHINE À UNE SOURCE D'ALIMENTATION AYANT UN VOLTAGE PLUS ÉLEVÉ QUE CELUI SPÉCIFIÉ PRÉSENTE DES RISQUES DE BLESSURES GRAVES ET DE DOMMAGES À LA MACHINE. EN CAS DE DOUTE, ADRESSEZ-VOUS À UN ÉLECTRICIEN QUALIFIÉ.

CETTE MACHINE EST CONÇUE POUR ÊTRE UTILISÉE À L'INTÉRIEUR SEULEMENT. NE L'EXPOSEZ PAS À LA PLUIE ET NE L'UTILISEZ PAS DANS DES ENDROITS HUMIDES.

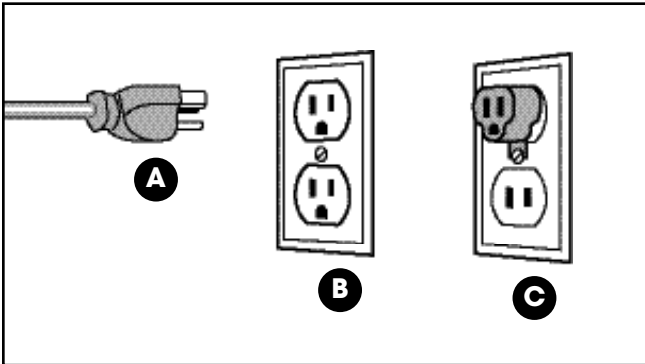

INSTRUCTIONS DE MISE À LA TERRE

En cas de court-circuit ou de défaillance électrique, la mise à la terre diminue le risque de choc électrique. Le moteur de cette machine est conçu pour un courant de 110 volts, monophasé, et est muni d'un cordon à trois conducteurs et d'une fiche de mise à la terre à trois broches **A**, s'insérant dans une prise de courant compatible **B**. Ne retirez pas la troisième broche de mise à la terre de la fiche pour l'insérer dans une prise murale ou une rallonge à deux trous. Si une fiche d'adaptation est utilisée **C**, celle-ci doit être fixée sur la vis métallique de la prise.

Remarque: L'utilisation d'un adaptateur n'est pas autorisée dans certaines régions. Vérifiez les règlements locaux. En cas de doute, ou si la fiche fournie n'est pas adaptée à la prise de courant, adressez-vous à un électricien qualifié.

EXIGENCES DU CIRCUIT

Assurez-vous que les fils et le disjoncteur acceptent le courant demandé par cette machine, de même que par toutes les autres machines pouvant être branchées sur le même circuit. En cas de doute, consultez un électricien qualifié. Si vous devez changer souvent les fusibles, ou si la machine cesse de fonctionner régulièrement, il se peut que votre machine fonctionne sur un circuit électrique trop faible pour ce qui a été prévu lors de sa conception. Par contre, si l'ampérage semble correct et que le moteur cesse de fonctionner à répétition, veuillez communiquer avec un électricien qualifié ou avec notre service à la clientèle.

RALLONGES ÉLECTRIQUES

Si vous devez utiliser une rallonge, n'utilisez que des rallonges à trois fils munies d'une fiche de mise à la terre à trois broches, avec une prise à trois trous. Remplacez une rallonge endommagée immédiatement. Assurez-vous que le calibre du cordon est adapté à l'intensité du courant électrique indiqué sur la plaque d'identification du moteur. Une rallonge de calibre insuffisant causera une chute de tension entraînant une perte de puissance et une surchauffe.

Le tableau ci-dessous indique le calibre approprié à utiliser en fonction de la longueur de la rallonge et de l'intensité nominale inscrite sur la plaque signalétique. Plus le numéro du calibre est petit, plus le fil est gros.

AMPÈRES (A)	LONGUEUR DE LA RALLONGE			
	25 PIEDS	50 PIEDS	100 PIEDS	150 PIEDS
	CALIBRE			
< 5	18	16	16	14
6 À 10	18	16	14	12
10 À 12	16	16	14	14
12 À 16	14	12	* NR	* NR

* NR = Non Recommandé



MORTAISEUSE À BEDANE 5/8" 75-040 M1

IDENTIFICATION DES PIÈCES ET COMPOSANTES PRINCIPALES

VUE DU CÔTÉ DROIT ET GAUCHE

- A- POIGNÉE D'ALIMENTATION
- B- MOTEUR
- C- INTERRUPTEUR MARCHÉ/ARRÊT
- D- BUTÉE DE PROFONDEUR DOUBLE
- E- OPOIGNÉE DE VERROUILLAGE DU BÉDANE
- F- POIGNÉES DE VERROUILLAGE DU GUIDE
- G- GUIDE
- H- BASE
- I- ROULEAUX DE TABLE
- J BUTÉE DE LA PIÈCE DE TRAVAIL
- K- SERRE DE RETENUE
- L- RALLONGES DE TABLE
- M- PORTE-OUTILS
- N- CYLINDRE AMORTISSEUR AU GAZ
- O- BOUTON DE VERROUILLAGE DES PLAQUES COULISSANTES
- P- MANDRIN

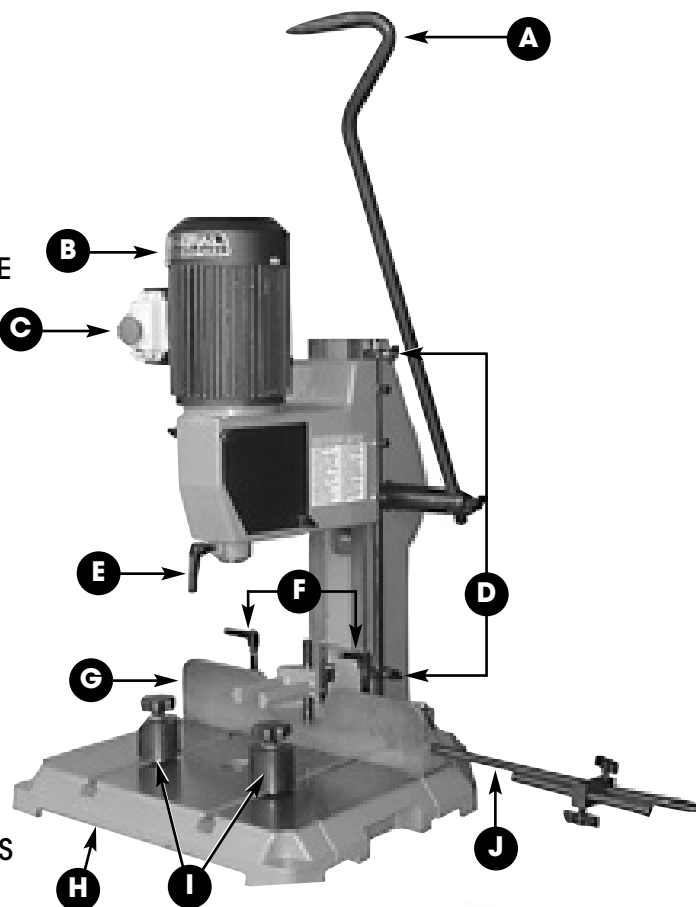

TÊTE

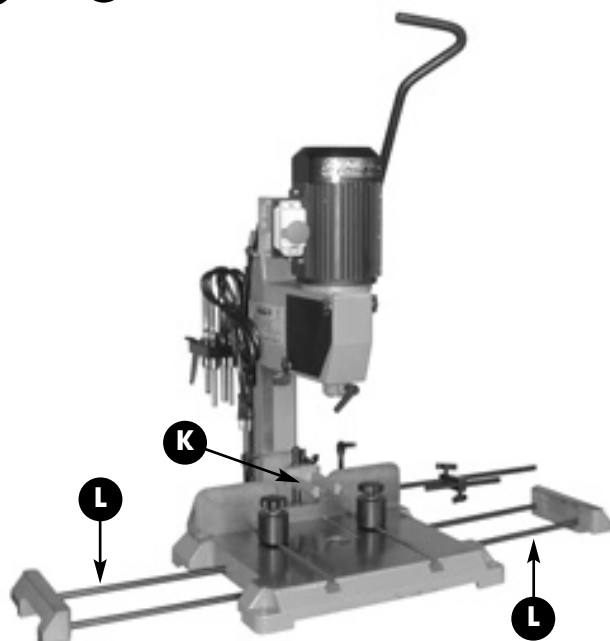
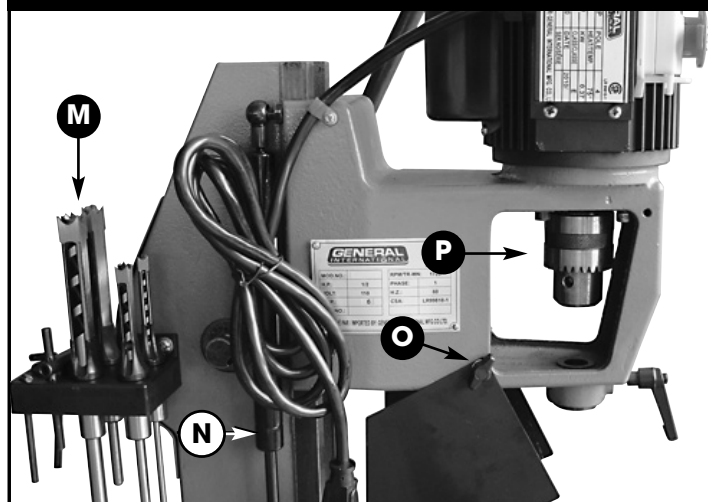

FONCTIONS DE BASE

Cette mortaiseuse à bédane est conçue pour couper des mortaises de 90°, tant dans le bois solide que dans les autres matériaux dérivés du bois.

Cette mortaiseuse permet, aux bricoleurs ainsi qu'aux professionnels, de réaliser une vaste gamme d'applications de mortaisage. Idéale pour la fabrication de meubles et d'armoires requérant des assemblages à tenon et mortaise, cette mortaiseuse est fournie avec quatre ensembles foret/bédane de différents formats pour la coupe de mortaises de largeurs variées. L'unité comprend également deux bagues d'adaptation: une bague pour les ensembles de bédane et foret avec tige de 5/8" de diamètre (format des ensembles bédane et foret de General International) et une autre bague pour les ensembles avec tige de 3/4" (format courant chez certains autres détaillants).

Cette mortaiseuse permet l'utilisation d'ensembles de bédane et foret d'un minimum de 1/4" jusqu'à un maximum de 5/8".

DÉBALLAGE

Retirez soigneusement la mortaiseuse, les outils et autres composants de leur emballage d'expédition. Vérifiez si tous les items listés ci-dessous se trouvent dans l'emballage et assurez-vous qu'ils ne sont pas endommagés.

REMARQUE: Veuillez signaler immédiatement tout item manquant ou endommagé à votre distributeur local General® International.

CONTENU DE L'EMBALLAGE

QTÉ

A-	MORTAISEUSE.....	1
B-	POIGNÉE D'ALIMENTATION.....	1
C-	ROULEAUX DE TABLE*	2
D-	BLOC DES BARRES DE BUTÉE.....	1
E-	BARRES DE BUTÉE (COURTE).....	1
F-	BARRES DE BUTÉE (LONGUE) AVEC ÉCROU.....	1
G-	PORTE-OUTIL.....	1
H-	BÉDANE ET FORET 1/4" - 6 MM	1
I-	BÉDANE ET FORET 5/16" - 8 MM	1
J-	BÉDANE ET FORET 3/8" - 10 MM	1
K-	BÉDANE ET FORET 1/2" - 13 MM	1
L-	CLÉ DE MANDRIN.....	1
M-	BAGUE D'ADAPTATION DE 3/4"	1
N-	CLÉ ALLEN 3 MM	1
O-	CLÉ ALLEN 4 MM	1
P-	CLÉ ALLEN 5 MM	1

*Déjà installés sur la table de la mortaiseuse.

NETTOYAGE

Nettoyez toutes les surfaces recouvertes de revêtement protecteur contre la rouille en frottant avec un chiffon trempé dans du kérosène, de l'essence minérale ou du diluant à peinture. (Les chiffons imbibés de solvants étant potentiellement inflammables, manipulez-les et disposez-les selon les recommandations de sécurité du fabricant.) Évitez de frotter les surfaces peintes car de nombreux produits à base de solvant enlèvent la peinture. Afin de prévenir la rouille, appliquez une mince couche de cire en pâte ou encore appliquez régulièrement un protecteur de surface ou un inhibiteur de rouille.

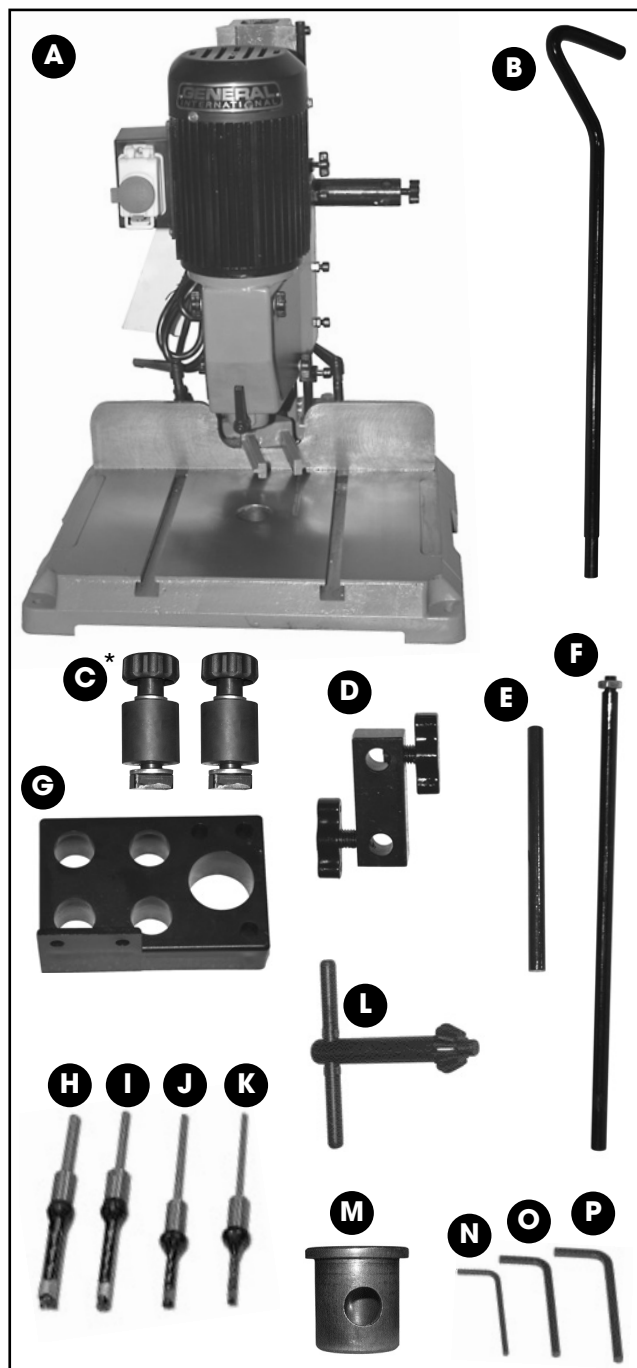

INSTRUCTIONS D'ASSEMBLAGE

Pour votre commodité, cette mortaiseuse a déjà été partiellement assemblée à l'usine avant de vous être expédiée. Elle ne requiert donc qu'un minimum d'assemblage et de réglages avant sa mise en service.



VOUS RISQUEZ DE SUBIR DE GRAVES BLESSURES SI VOUS BRANCHEZ CETTE MACHINE AVANT D'AVOIR COMPLÉTÉ LES ÉTAPES D'INSTALLATION ET D'ASSEMBLAGE. NE BRANCHEZ PAS CETTE MACHINE AVANT D'EN AVOIR REÇU L'INSTRUCTION.

INSTALLATION

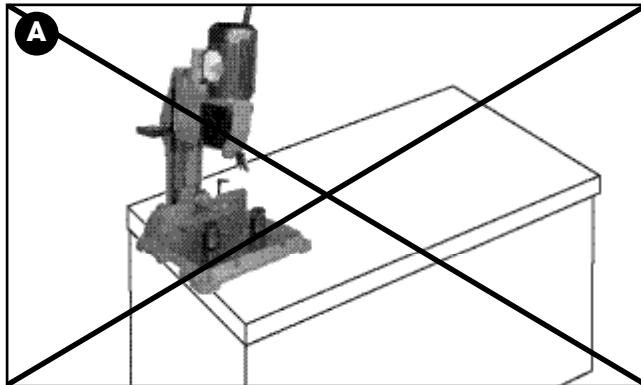

Cette machine doit être installée et opérée sur une surface plate, solide et stable seulement, capable de supporter le poids de la machine (99 lbs - 45 kg) et celui de la pièce de travail.

NOTE: N'installez jamais la machine sur le bord d'une table ou d'un établi, A.

INSTALLATION PERMANENTE

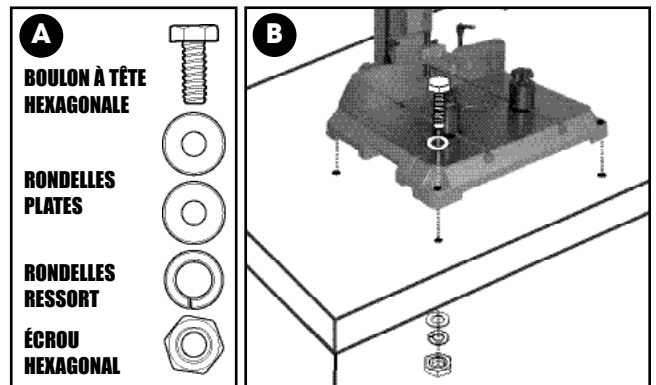

Si vous optez pour une installation permanente, percez dans la table, l'établi ou autre plateforme prévue pour l'installation, des trous de montage correspondant aux trous de la base de la mortaiseuse. Fixez ensuite la mortaiseuse à l'aide des éléments de montage décrits en **A** (non fournis), dans l'ordre d'assemblage illustré en **B**.



POUR VOTRE SÉCURITÉ, IL EST ESSENTIEL QUE LA MORTAISEUSE NE PUISSE EN AUCUN CAS BOUGER OU BASCULER LORS DE SON UTILISATION. ASSUREZ-VOUS QUE LA MORTAISEUSE EST SOLIDEMENT FIXÉE AU PLAN DE TRAVAIL OU À SON SUPPORT, ET QU'ELLE NE BOUGE PAS, NE VIBRE PAS ET NE RISQUE PAS DE BASCULER.

LEVEZ LA TÊTE DE LA MORTAISEUSE

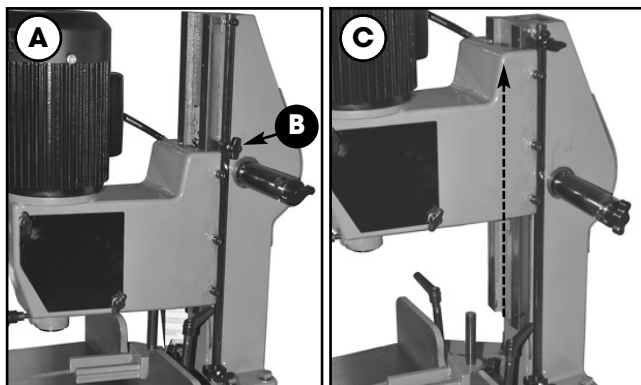

Cette mortaiseuse est livrée de l'usine avec la tête ajustée à sa position la plus basse, tel qu'illustré en **A**.

1. Desserrez le bouton de verrouillage de la course ascendante de la tête, **B**, pour permettre à la tête de remonter jusqu'à sa position la plus haute, **C**.

INSTALLEZ LA BUTÉE DE LA PIÈCE DE TRAVAIL

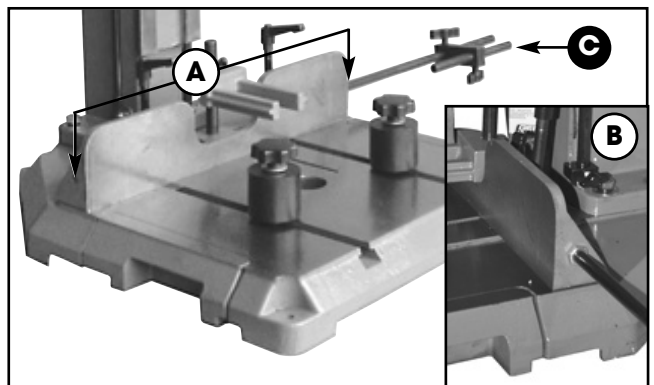

La butée de la pièce de travail peut être installée d'un côté ou de l'autre de la mortaiseuse, **A**, pour répondre à vos besoins ou préférences personnelles.

1. Vissez la barre de butée longue dans le trou fileté gauche ou droit de la base et verrouillez-la en place à l'aide de l'écrou de verrouillage déjà monté sur la barre, tel qu'illustré en **B**.
2. Installez le bloc des barres de butée et la barre de butée courte tel qu'illustré en **C**.

INSTALLEZ LA POIGNÉE D'ALIMENTATION

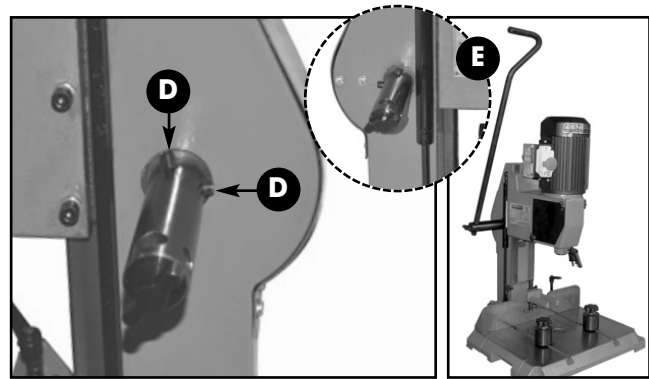
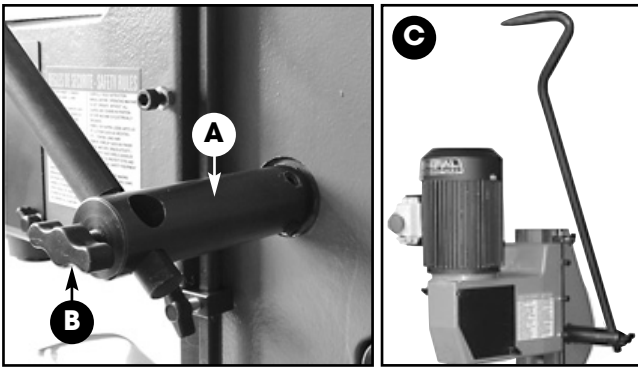

Les quatre trous de l'arbre de montage de la poignée d'alimentation **A** vous permettent de repositionner la poignée au besoin pour plus de commodité et de confort.

1. Desserrez le bouton de verrouillage **B**.
2. Positionnez la poignée d'alimentation dans les trous de l'arbre de montage de façon à obtenir la position la plus confortable.
3. Resserrez le bouton de verrouillage pour fixer la poignée d'alimentation en position **C**, à la hauteur qui vous convient le mieux.

Note: Si désiré, l'assemblage entier de la poignée peut être retiré en desserrant les deux vis de blocage, **D**, et réinstallé du côté gauche de la mortaiseuse **E**.

INSTALLEZ LE PORTE-OUTILS

Un porte-outils est fourni pour le rangement pratique de la clé du mandrin, des clés allen et des ensembles bédane/foret, **A**.

1. Installez le porte-outils sur le côté gauche de la mortaiseuse à l'aide des deux vis et rondelles déjà montées sur le bâti de la machine, tel qu'illustré en **B**.

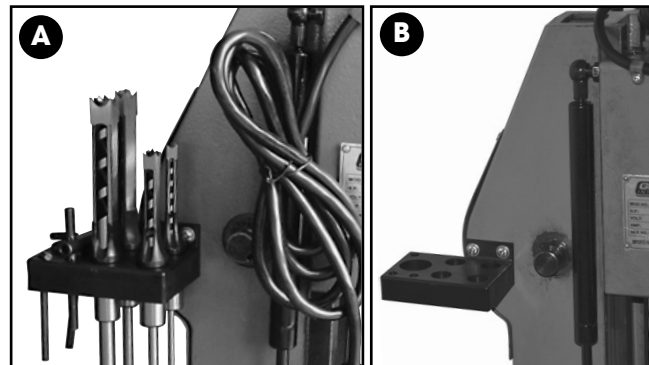

INSTALLEZ UN ENSEMBLE BÉDANE ET FORET



ARRÊTEZ LA MORTAISEUSE ET DÉBRANCHEZ-LA DE LA SOURCE D'ALIMENTATION AVANT D'EFFECTUER TOUT ENTRETIEN, AJUSTEMENT OU INSTALLATION/CHANGEMENT DE BÉDANE ET FORET.

LES POINTES DE BÉDANE ET DE FORET SONT TRÈS COUPANTES – MANIPULEZ-LES AVEC SOINS. AFIN D'ÉVITER LES BLESSURES CORPORELLES, PLACEZ UN MORCEAU DE CARTON, DE PLASTIQUE OU DE BOIS ENTRE VOTRE DOIGT ET L'ENSEMBLE BÉDANE ET FORET LORSQUE VOUS LES TENEZ OU QUE VOUS LES MANIPULEZ PAR LA POINTE.



Note: La bague d'adaptation pour tiges de 5/8" de diamètre a déjà été installée en usine, **A**.

Cette mortaiseuse est fournie avec quatre ensembles de bédane et foret de différentes largeurs permettant de couper des mortaises de largeurs variées, selon l'application requise.

Deux bagues d'adaptation sont également fournies, pour les ensembles de bédane et foret avec tige de 5/8" et 3/4" de diamètre, permettant l'installation d'ensembles de bédane et foret d'un minimum de 1/4" jusqu'à un maximum de 5/8". (Voir la section "Accessoires Optionnels Recommandés" pour les ensembles de bédane et foret optionnels).

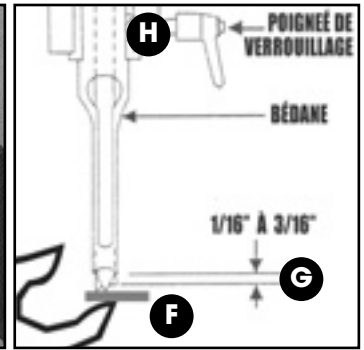
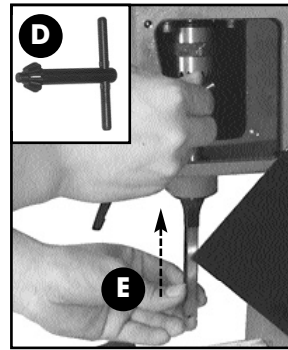
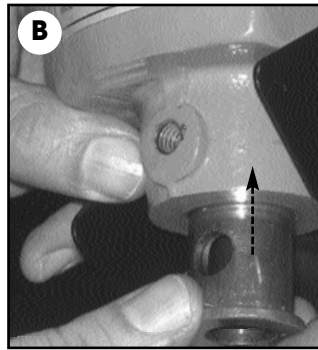
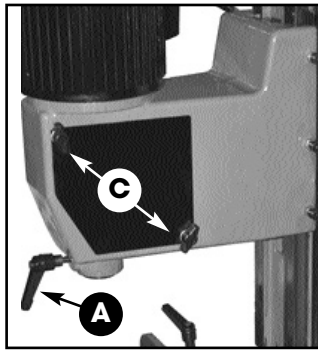

1. Sélectionnez l'ensemble bédane et foret approprié.
2. Sélectionnez la bague appropriée selon le diamètre de la tige de l'ensemble bédane et foret à installer. Si la bague n'est pas déjà installée, dévissez et retirez la poignée de verrouillage **A** puis insérez la bague dans l'assemblage de l'arbre creux, tel qu'illustré en **B**.
3. Desserrez les deux boutons de verrouillage **C** d'un côté ou de l'autre de la mortaiseuse et baissez la plaque coulissante correspondante afin de dégager l'accès au mandrin.
4. Insérez la clé du mandrin **D** dans le mandrin et tournez dans le sens contraire des aiguilles d'une montre pour ouvrir les mâchoires du mandrin, afin de pouvoir y insérer la tige du foret, **E**.
5. Avec un morceau de plastique, de carton ou de bois tenu entre la pointe du bédane/foret et votre doigt, **F**, installez l'ensemble de bédane et foret, la fente d'évacuation des copeaux vers la gauche ou la droite, puis verrouillez le foret dans le mandrin de façon à ce que sa pointe dépasse d'environ 1/16" à 3/16" de la pointe du bédane, **G**.
6. Tout en tenant encore le bédane en place, serrez la poignée de verrouillage **H** afin de verrouiller le bédane dans la bague.

Note Ne serrez pas trop la poignée de verrouillage afin de ne pas endommager la mortaiseuse.

ALIGNER LE BÉDANE AVEC LE GUIDE

1. Baissez la tête de la mortaiseuse jusqu'à son point le plus bas **A**.
2. Appuyez une pièce de bois d'un minimum de 3" de haut contre le guide **B**.

Note: Assurez-vous d'utiliser une pièce de bois d'épaisseur égale, ayant été rabotée et équerrie.

3. Desserrez les poignées de verrouillage du guide **C** et avancez lentement le guide et la pièce de bois vers le bédane.

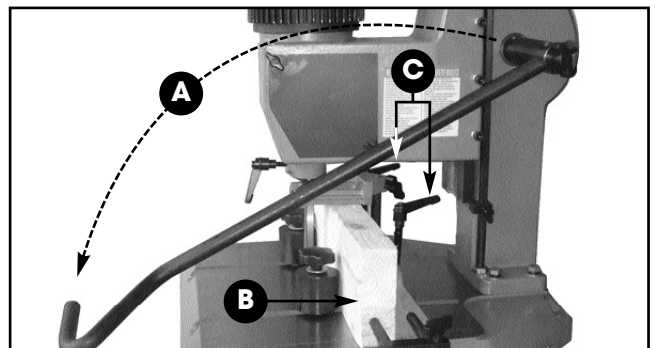

Si la face du bédane est pleinement appuyée contre le morceau de bois **D**, alors le bédane est déjà aligné.

Serrez la poignée de verrouillage du bédane **E**.

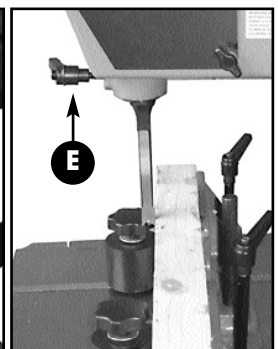
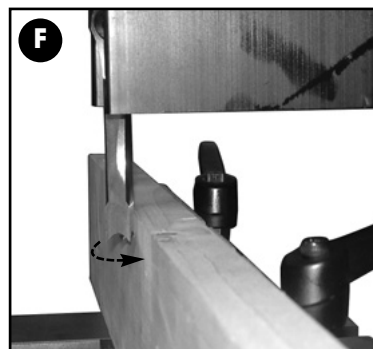

Si le bédane n'est pas pleinement appuyé contre le morceau de bois:

1. Desserrez la poignée de verrouillage du bédane **E** et tournez manuellement le bédane **F** jusqu'à ce que sa face soit pleinement appuyée contre le morceau de bois.
2. Resserrez la poignée **E** pour verrouiller le bédane en position.

AJUSTEMENTS ET CONTRÔLES DE BASE

BRANCHEMENT À UNE SOURCE D'ALIMENTATION



AFIN DE RÉDUIRE LES RISQUES DE CHOC ÉLECTRIQUE OU D'INCENDIE, N'UTILISEZ PAS CETTE MACHINE SI LE CORDON D'ALIMENTATION ET/OU LA FICHE SONT ENDOMMAGÉS. REMPLACEZ IMMÉDIATEMENT LE CORDON ÉLECTRIQUE ET/OU LA FICHE S'ILS SONT ENDOMMAGÉS.

AFIN D'ÉVITER UN DÉMARRAGE ACCIDENTEL OU NON INTENTIONNEL DE LA MACHINE, ASSUREZ-VOUS QUE L'INTERRUPTEUR EST EN POSITION ARRÊT «OFF» AVANT DE BRANCHER LA MACHINE.

Une fois les étapes d'assemblage complétées et la machine sécuritairement installée sur une surface de travail, déroulez et branchez le cordon d'alimentation dans une prise appropriée. Reportez-vous à la section intitulée «INSTALLATIONS ÉLECTRIQUES» et assurez-vous que toutes les exigences et les instructions relatives à la mise à la terre sont suivies.

Lorsque les opérations de mortaisage sont terminées, débranchez la mortaiseuse de la source d'alimentation.

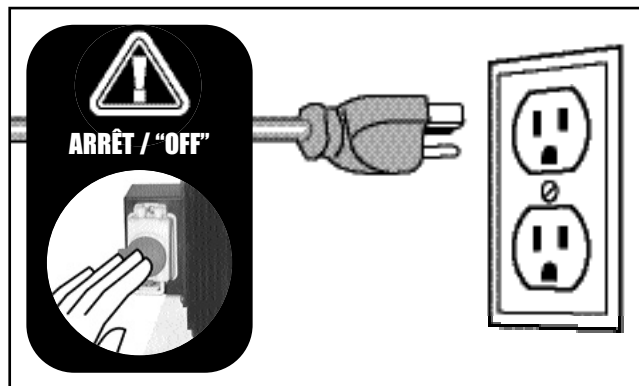

INTERRUPTEUR MARCHE/ARRÊT

La mortaiseuse est équipée d'un interrupteur de sécurité Marche/Arrêt situé à l'avant de la machine, du côté droit de la tête.

- Pour mettre la mortaiseuse en marche: Appuyez sur la languette du bouton d'ARRÊT rouge tel qu'illustré en **A** pour déverrouiller le couvercle de l'interrupteur, puis levez le couvercle vers le haut **B** et appuyez sur le bouton de mise en marche vert **C**. Fermez ensuite le couvercle de l'interrupteur.
- Pour arrêter la mortaiseuse: appuyez sur le bouton d'ARRÊT rouge **D**.

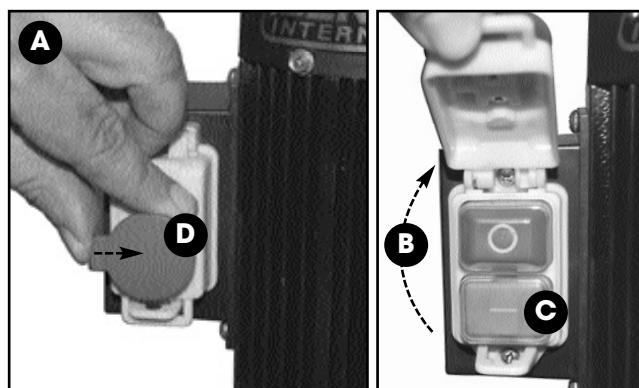

RÉGLAGE DE LA BUTÉE DE PROFONDEUR

Tracez une ligne de référence sur la face avant de la pièce de travail indiquant la profondeur de coupe voulue puis réglez la butée de profondeur de la façon suivante:

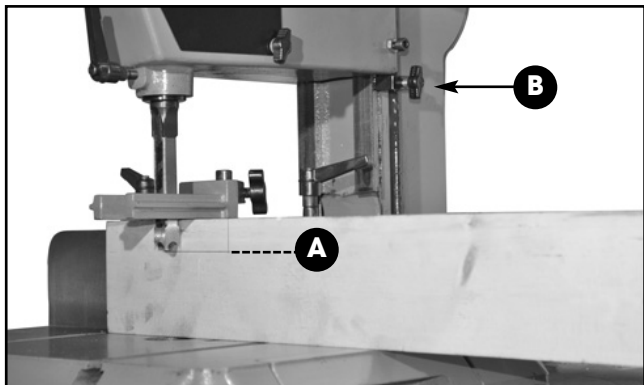

1. Baissez le bédane jusqu'à la ligne de référence de profondeur **A** puis réglez la hauteur de la butée de profondeur de façon à l'appuyer contre la plaque de butée tel qu'illustré en **B**, pour empêcher le bédane de descendre plus bas que ce point lors de l'avance descendante de la tête.

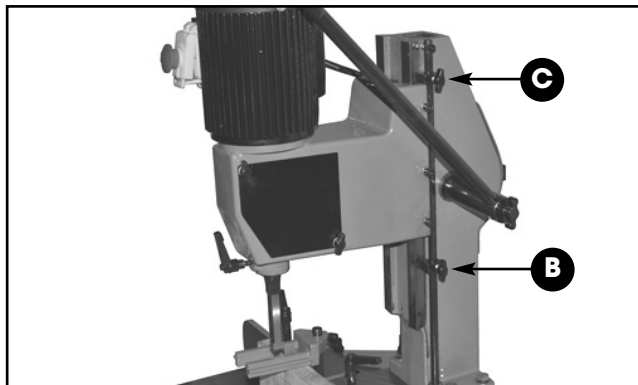

NOTE: La butée supérieure **C** peut être réglée de façon à contrôler la course ascendante de la tête. Cette commodité vous permet d'économiser du temps, la tête étant relevée juste assez pour dégager la pièce de travail et pour repositionner cette dernière, sans avoir à remonter complètement la tête de la mortaiseuse.

RALLONGES DE TABLE

Cette mortaiseuse est équipée d'une grande table avec rallonges télescopiques pour un meilleur support des pièces de travail plus longues.

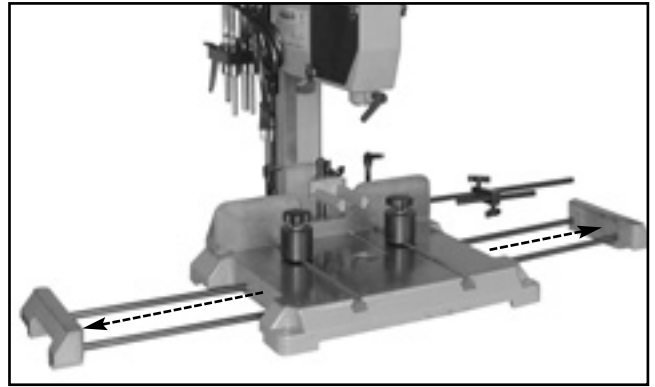

OPÉRATIONS DE BASE

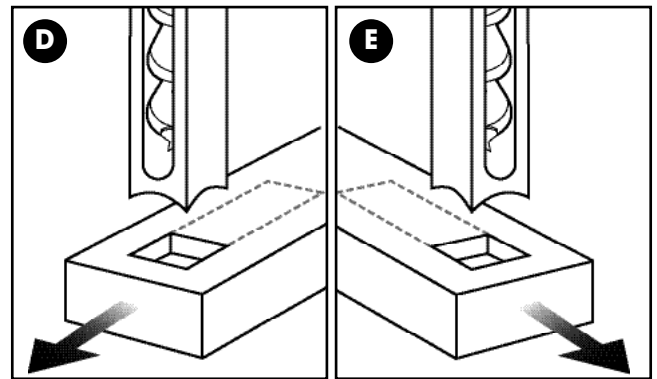
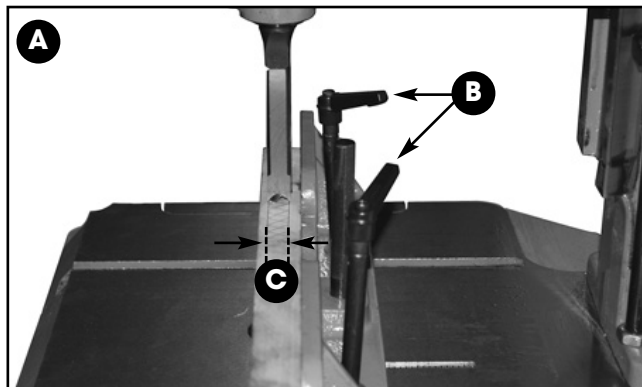

1. Tracez et marquez les mortaises à couper sur les pièces de travail.
2. Installez l'ensemble bédane et foret approprié dans le mandrin.
3. Placez la pièce sur la table, contre le guide A.
4. Réglez la butée de profondeur
5. Desserrez les poignées de verrouillage du guide B et ajustez le positionnement de ce dernier de façon à centrer le tracé de la mortaise sur la pièce de travail avec le bédane C.

Note: Si nécessaire, baissez le bédane sur la pièce de travail pour vous assurer que les lignes du tracé de la mortaise sont bien alignées avec le bédane.

6. Le guide étant réglé à la bonne position, resserrez les deux poignées de verrouillage pour verrouiller le guide en place.
7. Afin que les copeaux soient évacués dans la partie déjà coupée de la mortaise, et que la partie restant à couper demeure bien visible, placez la pièce de travail sur la table de façon à aligner le bédane, soit:
 - Avec l'extrémité gauche de la mortaise si la fente d'évacuation des copeaux est orientée vers la gauche D;
 - Avec l'extrémité droite de la mortaise si la fente d'évacuation des copeaux est orientée vers la droite E;

Note Afin d'éviter que l'ensemble bédane et foret ne surchauffe et ne s'endommage, ne positionnez pas la fente contre l'extrémité aveugle de la mortaise, ce qui empêcherait les copeaux d'être évacués du bédane.

8. Lorsque plusieurs pièces de travail doivent avoir des mortaises identiques, ajustez la butée F afin de permettre le positionnement de la pièce de travail suivante exactement au même endroit que la précédente.
9. Serrez les rouleaux de table G contre la pièce de travail de façon à maintenir fermement la pièce contre le guide.
10. Baissez la serre de retenue juste au-dessus de la pièce de travail H et serrez-la en place.

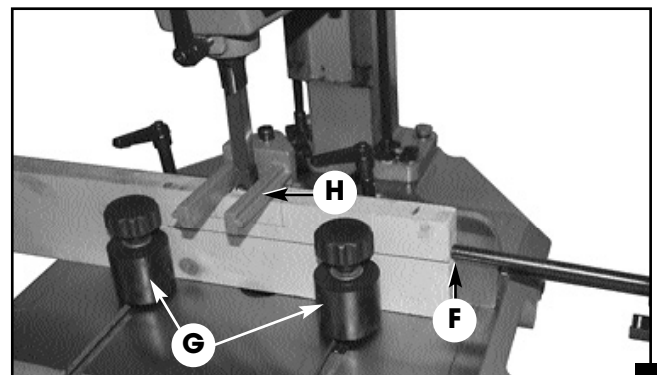



VÉRIFIEZ TOUS LES POINTS SUIVANTS AVANT DE METTRE LA MORTAISEUSE EN MARCHÉ. LE NON-RESPECT DE CETTE MISE EN GARDE PEUT ENTRAÎNER DES BLESSURES GRAVES.

- ASSUREZ-VOUS QUE LES DEUX PLAQUES D'ACCÈS AU MANDRIN SONT FERMÉES ET QUE LEUR BOUTON DE VERROUILLAGE SONT FERMEMENT RESSERRÉS.
- ASSUREZ-VOUS QUE L'ENSEMBLE BÉDANE ET FORET EST CORRECTEMENT INSTALLÉ, QUE LE MANDRIN EST BIEN VERROUILLÉ ET QUE LA POIGNÉE DE VERROUILLAGE DU BÉDANE EST FERMEMENT SERRÉ.
- LORSQUE LA MORTAISEUSE EST EN MARCHÉ, VÉRIFIEZ QU'ELLE FONCTIONNE SANS VIBRATIONS OU TREMBLEMENTS.

11. Mettez la machine en marche.

12. Baissez la poignée d'alimentation pour plonger le bédane dans la pièce de travail jusqu'à la butée de profondeur, en exerçant une pression égale et constante.

VITESSE D'AVANCE DESCENDANTE

Note: Afin d'éviter de brûler la pointe du foret, une vitesse d'avance descendante stable et constante est requise. La machine peut s'arrêter ou ralentir si l'avance descendante est trop rapide.

Conseil: Afin de permettre l'évacuation des copeaux lors de la coupe d'une mortaise plus profonde ou d'une mortaise traversante, coupez la mortaise à sa profondeur totale en plusieurs étapes, relevant complètement le foret hors de la pièce de travail à intervalles périodiques d'environ 3/8" - 1/2". Le fait de brièvement retirer le foret hors de la mortaise avant de l'y replonger permet aux copeaux d'être évacués plus facilement et peu contribuer à prolonger la durée de vie et l'aiguisage du bédane et du foret.

Lorsque vous coupez des mortaises traversantes, placez un rebut de bois sous la pièce de travail de façon à prévenir le déchirement du bois lorsque le foret perce la surface opposée de la pièce de travail.

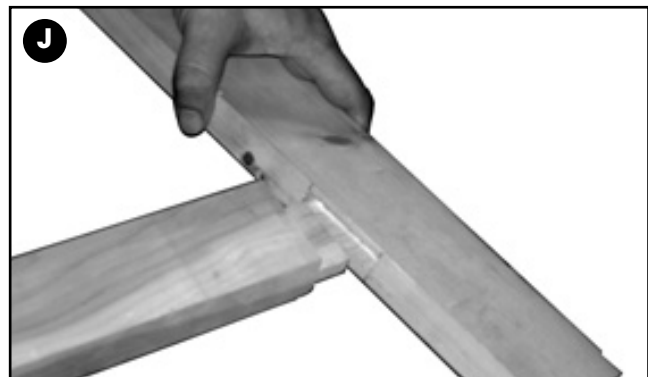
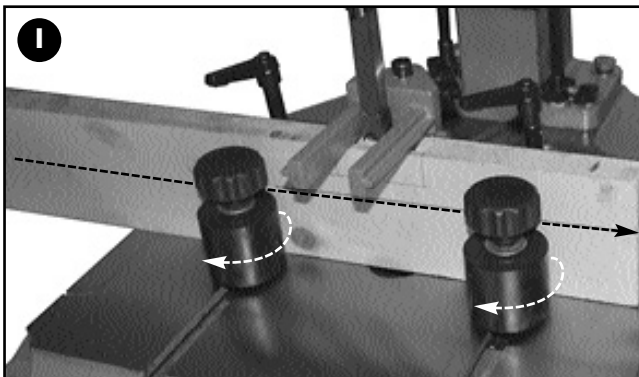

13. Relevez le bédane.

14. Repositionnez la pièce de travail contre le guide, de façon à poursuivre la coupe.

Conseil: Pour plus de commodité et pour une économie de temps lors de la coupe de mortaises plus longues, les rouleaux de table vous permettant de "rouler" la pièce de travail vers la gauche ou la droite I, selon le cas, afin de poursuivre la coupe de la mortaise.

15. Continuez la coupe de la mortaise.

16. Répétez jusqu'à ce que la mortaise soit complétée, superposant légèrement chacune des nouvelles plongées du bédane dans la pièce de travail.

17. Testez votre assemblage à tenon et mortaise J. Réajustez au besoin.

ENTRETIEN



ASSUREZ-VOUS QUE LA MORTAISEUSE EST ARRÊTÉE (INTERRUPTEUR EN POSITION ARRÊT) ET QU'ELLE EST DÉBRANCHÉE DE LA SOURCE D'ALIMENTATION AVANT D'EFFECTUER TOUT ENTRETIEN.

ENTRETIEN PÉRIODIQUE

- Gardez la machine propre et exempte de poussière et de copeaux de bois. Balayez ou aspirez les débris et essuyez la machine et la table avec un linge humide de temps à autre.
- L'application occasionnelle de cire en pâte peut aider à protéger la surface de la table et réduire la friction des pièces de travail. Informez-vous auprès de votre distributeur local sur les nettoyants et protecteurs de surface. Il saura vous conseiller sur les différentes options qui s'offrent à vous, selon la disponibilité des produits dans votre région. (Évitez toutefois les produits à base de silicone qui risquent d'altérer les produits de finition du bois tels l'huile, les solvants ou les teintures, vernis et laques à base d'eau).
- Inspectez périodiquement le cordon et la fiche électrique. Afin de minimiser les risques de choc électrique ou d'incendie, n'opérez jamais la mortaiseuse si son cordon d'alimentation ou sa fiche sont endommagés. Remplacez un cordon ou une fiche aux premiers signes de dommages.
- Inspectez périodiquement le bédane et le foret pour voir s'ils sont endommagés. Remplacez immédiatement un bédane ou un foret ébréché ou endommagé.

AIGUISAGE DES BÉDANES ET FORETS

L'utilisation d'ensembles de bédane et foret bien aiguisés augmentera de beaucoup la qualité de votre travail et vous permettra d'obtenir des mortaises nettes et précises sans effort. Avec l'usage et le temps, les bédanes et forets devront être réaiguisés. La fréquence d'utilisation, le type de matériau des pièces de travail ainsi que le format et la profondeur des mortaises que vous coupez affectera la fréquence à laquelle un réaiguisage sera requis. Vous trouverez sur le marché une grande variété d'outils d'affûtage fabriqués par de tierces parties pour les bédanes et forets de votre mortaiseuse. Votre distributeur local ou votre détaillant d'outils sera en mesure de vous conseiller sur les options qui s'offrent à vous, selon la disponibilité des produits dans votre région.



Prenez note que les bédanes ne doivent être aiguisés que sur leurs rebords intérieurs étant donné que tout matériel retiré des rebords extérieurs du bédane affectera et changera les dimensions du bédane.

Un exemple de cône d'affûtage typique pour l'aiguisage des bédane est illustré en **A**. Des cônes comme celui-ci sont habituellement disponibles en ensembles de formats divers ou à l'unité. Le format du cône utilisé doit correspondre au format du bédane à aiguiser – votre distributeur local d'outils ou votre fournisseur spécialisé en outils d'affûtage saura vous conseiller davantage. Pour de meilleurs résultats, suivez les instructions fournies avec l'outil ou l'accessoire d'affûtage utilisé.

LUBRIFICATION

Gardez les glissières **B** de la tête de mortaiseuse bien lubrifiées et exemptes de poussière et de débris. La poussière, les débris et les résidus de lubrifiant doivent être nettoyés, et une très mince couche de lubrifiant doit être réappliquée au besoin, selon la fréquence d'utilisation.

NOTE: Utilisez une huile tout usage, disponible dans tout magasin de quincaillerie.

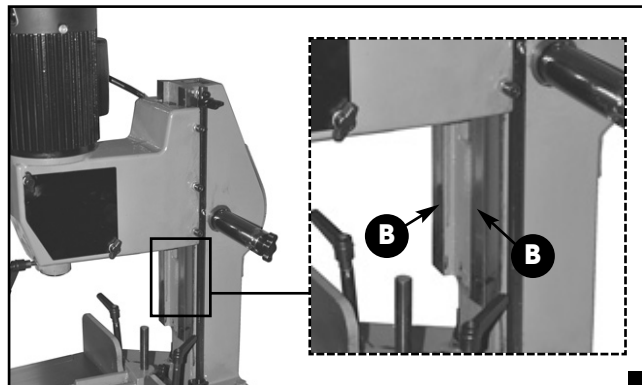

ENTRETIEN REQUIS

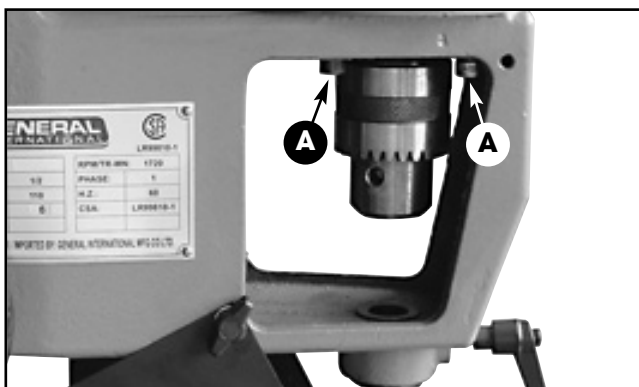

Avec l'usage normal et le temps, l'assemblage du moteur peut se desserrer légèrement. Si vous remarquez un bruit ou des vibrations anormales, resserrez les vis d'assemblage **A** (accessibles par les plaques coulissantes de chaque côté du mandrin), à l'aide de la clé allen 5 mm fournie.

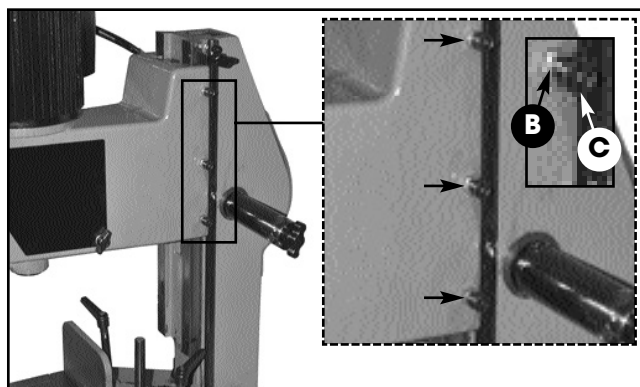

Avec l'usure normale et le temps, un léger jeu peut se créer entre la tête et les glissières de la mortaiseuse. Pour éliminer ce jeu, desserrez les écrous de blocage **B**, et ajustez individuellement les vis **C** au besoin. Resserrez ensuite les écrous de blocage.

Note: Ajustez les vis **C** juste assez pour éliminer l'excédent de jeu - ne les serrez pas trop afin de ne pas entraver la course de la tête le long des glissières, ce qui rendrait l'avance descendante plus ardue et causerait une usure prématurée des glissières.

ACCESSOIRES OPTIONNELS RECOMMANDÉS

Voici un aperçu de certains des accessoires disponibles chez votre distributeur local General® International.

Pour plus d'information sur nos produits, visitez notre site internet: www.general.ca



ENSEMBLES DE BÉDANE ET FORET DE REMPLACEMENT

ITEM # 70-910A

Ensemble bédane et foret 1/4" (6 mm), tige de 5/8" (16 mm)

ITEM # 70-920A

Ensemble bédane et foret 5/16" (8 mm), tige de 5/8" (16 mm)

ITEM # 70-930

Ensemble bédane et foret 3/8" (10 mm), tige de 5/8" (16 mm)

ITEM # 70-940

Ensemble bédane et foret 1/2" (13 mm), tige de 5/8" (16 mm)

ITEM # 70-950

Ensemble bédane et foret 5/8" (16 mm), tige de 5/8" (16 mm)

LISTE DES PIÈCES 70-040 M1

NO. PIÈCE	DESCRIPTION	SPÉCIFICATION	QTÉ
75040-01	BASE		1
75040-02	ANNEAU DE RETENUE OUVERT	S-8	4
75040-03	BARRE DE RALLONGE		4
75040-04	VIS DE BLOCAGE	M6 X 10	4
75040-05	RALLONGE DE TABLE		2
75040-06	ÉCHELLE		1
75040-07	COLONNE		1
75040-08	RONDELLE PLATE		4
75040-09	RONDELLE RESSORT		4
75040-10	BOULON À TÊTE HEXAGONALE	M8 X 35	4
75040-11	PORTE-OUTILS	1	
75040-12	VIS À TÊTE CYLINDRIQUE PLATE	M5 X 35	2
75040-13	COUVERCLE D'ENGRENAGE		1
75040-14	VIS À TÊTE CYLINDRIQUE PLATE	M5 X 35	4
75040-15	CYLINDRE AMORTISSEUR AU GAZ		1
75040-16	CRÉMAILLÈRE		1
75040-17	VIS D'ASSEMBLAGE	M6 X 16	2
75040-18	BARRE COULISSANTE		1
75040-19	VIS À TÊTE CYLINDRIQUE PLATE	M5 X 10	1
75040-20	RONDELLE		1
75040-21	COLLIER DE CORDON		1
75040-22	ÉCROU HEXAGONAL	M6	3
75040-23	VIS D'ASSEMBLAGE	M6 X 20	3
75040-24	VIS À TÊTE CYLINDRIQUE PLATE	M5 X 10	3
75040-25	BOÎTIER DE L'INTERRUPTEUR		1
75040-26	BORNE DE CÂBLE		1
75040-27	CORDON D'ALIMENTATION		1
75040-28	VIS À TÊTE CYLINDRIQUE PLATE	M5 X 10	2
75040-29	COUVERCLE DU CONDENSATEUR		1
75040-30	CONDENSATEUR		1
75040-31	GARNITURE		1
75040-32	MOTEUR	1	
75040-33	VIS	M4 X10	2
75040-34	INTERRUPTEUR		1
75040-35	MANDRIN	JT33	1
75040-36	TÊTE		1
75040-37	PLAQUE COULISSANTE		2
75040-38	BOUTON DE VERROUILLAGE	M6 X 10	4
75040-39	RONDELLE		4
75040-40	POIGNÉE DE VERROUILLAGE	M6 X 15	1
75040-41	BAGUE D'ADAPTATION		2
75040-42	RONDELLE RESSORT		4
75040-43	VIS D'ASSEMBLAGE	M6 X 40	4
75040-44	VIS À TÊTE CYLINDRIQUE PLATE	M5 X 20	1
75040-45	ÉCROU	M5	1
75040-46	BOUTON DE VERROUILLAGE	M6 X 10	2
75040-47	BUTÉE DE PROFONDEUR		2
75040-48	BARRE DE BUTÉE DE PROFONDEUR		1
75040-49	ÉCROU HEXAGONAL	M8	1
75040-50	VIS DE BLOCAGE	M6 X 10	1
75040-51	ENGRENAGE		1
75040-52	CLÉ	6 X 6 X18	1
75040-53	ANNEAU DE RETENUE OUVERT	S-20	2
75040-54	ARBRE DE PIGNON		1
75040-55	VIS DE BLOCAGE	M8 X 10	2
75040-56	ARBRE DE LA POIGNÉE D'ALIMENTATION		1
75040-57	BOUTON DE VERROUILLAGE	M8 X 15	1

LISTE DES PIÈCES 75-040 M1

NO. PIÈCE	DESCRIPTION	SPÉCIFICATION	QTÉ
75040-58	POIGNÉE D'ALIMENTATION		1
75040-59	CAOUTCHOUC DE LA POIGNÉE		1
75040-60	BARRE DE BUTÉE (COURTE)		1
75040-61	BOUTON DE VERROUILLAGE	M8 X 15	2
75040-62	BLOC DES BARRES DE BUTÉE		1
75040-63	BARRE DE BUTÉE (LONGUE)		1
75040-63-1	ÉCROU	M8	1
75040-64	BOUTON DE VERROUILLAGE	M8 X 15	1
75040-65	SERRE DE RETENUE DE LA PIÈCE DE TRAVAIL		2
75040-66	POIGNÉE DE VERROUILLAGE	M6 X 90	2
75040-67	RONDELLE		1
75040-68	GUIDE		1
75040-69	ARBRE DE LA SERRE DE RETENUE		2
75040-70	ÉCROU		1
75040-71	VIS DE BLOCAGE	M6 X 10	1
75040-72	BARRE COULISSANTE		2
75040-73	VIS	M4 X 10	2
75040-74	BOUTON DE VERROUILLAGE		2
75040-75	RONDELLE		2
75040-76	ROULEAU DE TABLE		2
75040-77	BAGUE		2
75040-78	RONDELLE		2
75040-79	VIS EN T	M10 X 70	2
70-910A	ENSEMBLE BÉDANE ET FORET DE REMPLACEMENT 1/4" (NON MONTRÉ)		1
70-915	BÉDANE DE REMPLACEMENT SEULEMENT 1/4" (NON MONTRÉ)		0
70-916A	FORET DE REMPLACEMENT SEULEMENT 1/4" (NON MONTRÉ)		0
70-920A	ENSEMBLE BÉDANE ET FORET DE REMPLACEMENT 5/16" (NON MONTRÉ)		1
70-925	BÉDANE DE REMPLACEMENT SEULEMENT 5/16" (NON MONTRÉ)		0
70-926A	FORET DE REMPLACEMENT SEULEMENT 5/16" (NON MONTRÉ)		0
70-930	ENSEMBLE BÉDANE ET FORET DE REMPLACEMENT 3/8" (NON MONTRÉ)		1
70-935	BÉDANE DE REMPLACEMENT SEULEMENT 3/8" (NON MONTRÉ)		0
70-936	FORET DE REMPLACEMENT SEULEMENT 3/8" (NON MONTRÉ)		0
70-940	ENSEMBLE BÉDANE ET FORET DE REMPLACEMENT 1/2" (NON MONTRÉ)		1
70-945	BÉDANE DE REMPLACEMENT SEULEMENT 1/2" (NON MONTRÉ)		0
70-946	FORET DE REMPLACEMENT SEULEMENT 1/2" (NON MONTRÉ)		0
70-950	ENSEMBLE BÉDANE ET FORET 5/8" (ACCESSOIRE OPTIONNEL - NON COMPRIS) (NON MONTRÉ)		0
70-955	BÉDANE DE REMPLACEMENT SEULEMENT 5/8" (NON MONTRÉ)		0
70-956	FORET DE REMPLACEMENT SEULEMENT 5/8" (NON MONTRÉ)		0

Notes

MODÈLE 75-040 M1

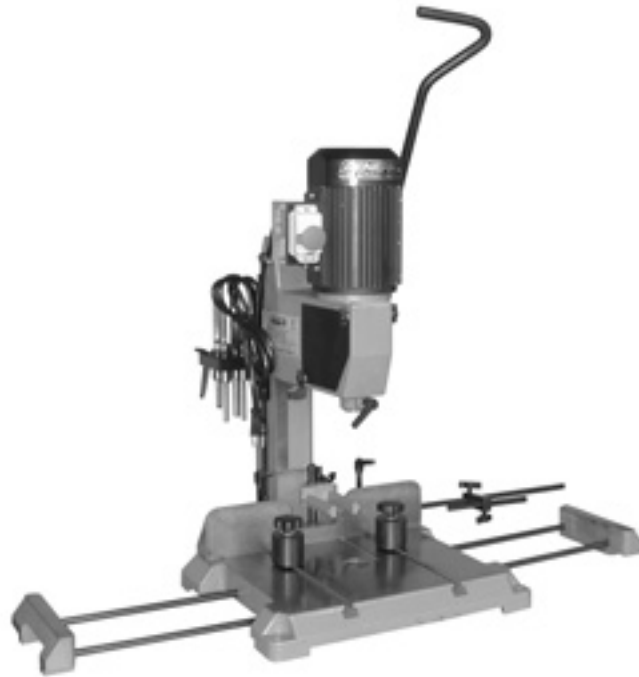

8360, Champ-d'Eau, Montréal (Québec) Canada H1P 1Y3

Tél.: (514) 326-1161

Télécopieur: (514) 326-5565 - Pièces et Services / Télécopieur: (514) 326-5555 - Bureau des commandes

orderdesk@general.ca
www.general.ca

IMPORTANT

Lorsque vous commandez des pièces de remplacement, veuillez indiquer le numéro du modèle et le numéro de série de la machine. Veuillez également fournir le numéro et une brève description ainsi que la quantité requise, pour chacune des pièces.